

---

## Betrieb und Wartung

Envistar Flex 060-1540

Home Concept FTX Flex 060-600



Auftragsnummer:

Bezeichnung:



# Technische Daten

- Kältemaschine ECO, ECX
- Reversible Wärmepumpe TCH
- Modell Home Concept

## Regelung

- MX
- US
- UC
- MK
- HS

## Gerätebestandteile und Zubehör

- Plattenwärmetauscher EXP
- Gegenstromwärmetauscher EXM
- Wärmerückgewinnung, Rotor EXR
- Kreislaufverbundsystem (KVS) EXL
- Luftherhitzer Wasser EMT-VV, ELEV
- ThermoGuard ESET-TV, ELTV
- Luftherhitzer Strom ESET-EV, ELEE  
Leist.-Ausf.  
1  2  3  4  5
- Luftkühler Wasser  
ESET-VK, ELBC, ESET-DX, ELBD
- Jalousieklappe ESET-TR, EMT-01
- Einlassteil MIE-IU
- Fortluftteil EAU
- Umluftteil EBE
- Schalldämpfer EMT-02, MIE-KL
- Aktivkohlefilterteil ECF
- Filter-Bypass ENFT-10

## Größe

- |                              |                              |                               |
|------------------------------|------------------------------|-------------------------------|
| 060 <input type="checkbox"/> | 300 <input type="checkbox"/> | 740 <input type="checkbox"/>  |
| 100 <input type="checkbox"/> | 360 <input type="checkbox"/> | 850 <input type="checkbox"/>  |
| 150 <input type="checkbox"/> | 400 <input type="checkbox"/> | 980 <input type="checkbox"/>  |
| 190 <input type="checkbox"/> | 480 <input type="checkbox"/> | 1250 <input type="checkbox"/> |
| 240 <input type="checkbox"/> | 600 <input type="checkbox"/> | 1540 <input type="checkbox"/> |

## Filter, Zuluft

- Grob-65 % (G4)
- ePM10-60 % (M5)
- ePM2,5-50 % (M6)
- ePM1-50 % (F7)
- ePM1-70 % (F8)
- ePM1-85 % (F9)
- ePM1-70 % (C7)
- Aluminium
- Ohne Filter

- Filtersatz Black Ridge BR

## Filter Abluft

- Grob-65 % (G4)
- ePM10-60 % (M5)
- ePM2,5-50 % (M6)
- ePM1-50 % (F7)
- ePM1-70 % (F8)
- ePM1-85 % (F9)
- ePM1-70 % (C7)
- Aluminium
- Ohne Filter



# Inhaltsverzeichnis

<b>1 Sicherheitsvorschriften</b>	
1.1 Verriegelbarer Sicherheitsschalter .....	5
1.2 Inspektionsöffnungen .....	5
1.3 Netzanschluss .....	5
1.4 Kältemaschine bzw. reversible Wärmepumpe .....	5
<b>2 Allgemeines</b>	
2.1 Einsatzbereich .....	6
2.2 Hersteller .....	6
2.3 Angaben .....	6
2.4 CE-Kennzeichnung und EG-Erklärung .....	7
2.5 Wartung .....	7
2.6 Handhabung von Kältemitteln .....	7
2.7 Verlängerte Garantie .....	8
2.8 Ersatzteile .....	8
2.9 Demontage und Entsorgung .....	8
<b>3 Technische Beschreibung</b>	
3.1 Lüftungsgerät Envistar Flex .....	9
<b>4 Anschlusshinweise und Sicherungen</b>	
4.1 MX – Komplette Regelung und UC – Kompletter Stromanschluss an Klemme ohne Prozesseinheit .....	10
4.2 MK – Ventilatoren und Wärmetauscher an Klemme .....	10
4.3 HS, US – Ohne Regelung und ohne Stromanschluss .....	11



# Forts. Inhaltsverzeichnis

## 5 Betrieb

5.1 Kontrolle in Bezug auf Sauberkeit .....	15
5.2 Maßnahmen bei Stillstand .....	15
5.3 Inbetriebnahme .....	16

## 6 Wartungsvorschriften

6.1 Wartungsplan .....	17
6.2 Filter .....	19
6.3 Wärmerückgewinnung, Rotor (Code EXR) .....	23
6.4 Plattenwärmetauscher (Code EXP, EXM) .....	27
6.5 Kreislaufverbundsystem (KVS) (Code EXL) .....	30
6.6 Lufterhitzer Wasser (Code EMT-VV, MIE-CL/ELEV) .....	32
6.7 Lufterhitzer Strom (Code ESET-EV, MIE-EL/ELEE) .....	34
6.8 Luftkühler Wasser (Code ESET-VK, ESET-DX, MIE-CL/ELBC, MIE-CL/ELBD) .....	35
6.9 Ventilatoreinheit (Code ELFF) .....	36
6.10 Drosselklappe (Code ESET-TR, EMT-01) .....	39
6.11 Einlassteil für Außenaufstellung mit Absperrklappe (Code MIE-IU) .....	40
6.12 Fortluftteil für Außenaufstellung mit Absperrklappe (Code EAU) .....	41
6.13 Umluftteil mit Absperrventil/Regelklappe (Code EBE) .....	42
6.14 Schalldämpfer (Code EMT-02, MIE-KL) .....	43
6.15 Filter-Bypass (Code ENFT-10) .....	44



# 1 Sicherheitsvorschriften

Die Warnschilder des Lüftungsgeräts sowie folgende Sicherheitsvorschriften sind zu beachten bzw. zu befolgen:

## 1.1 Verriegelbarer Sicherheitsschalter



**WARNUNG!**

Hochspannung und rotierende Laufräder, Gefahr von Personenschäden. Bei Eingriffen/Servicearbeiten : Gerät über den Serviceschalter an der Regelung ausschalten und danach den Sicherheitsschalter auf 0 stellen sowie arretieren.

**Hinweis!**

Die Sicherheitsschalter sind nicht für Start/Stopp des Gerätes vorgesehen. Das Gerät ist über den Serviceschalter an der Regelung ein- und auszuschalten.

## 1.2 Inspektionsöffnungen



**WARNUNG!**

Überdruck im Gerät, Gefahr von Personenschäden. Druck vor dem Öffnen einer Inspektionsöffnung absinken lassen.



**WARNUNG!**

Rotierende Laufräder, Gefahr von Personenschäden. Gerät über den Serviceschalter an der Regelung ausschalten und danach den Sicherheitsschalter auf 0 stellen sowie arretieren. Vor dem Öffnen von Inspektionsöffnungen mindestens 3 Minuten warten.

**Hinweis!**

Klappen vor beweglichen Teilen sollten normalerweise verschlossen sein. Kein Berührungsschutz vorhanden. Bei Eingriffen werden die Klappen mit dem mitgelieferten Schlüssel aufgeschlossen.

## 1.3 Netzanschluss



**WARNUNG!**

Rotierende Laufräder, Gefahr von Personenschäden. Das Gerät darf erst mit Energie versorgt werden, wenn alle Kanäle verbunden sind.

**Hinweis!**

Netzanschluss und sonstige elektrotechnische Arbeiten sind ausschließlich von Fachleuten bzw. von Wartungspersonal auszuführen, das von IV Produkt damit beauftragt wurde.

## 1.4 Kältemaschine bzw. reversible Wärmepumpe



**WARNUNG!**

Heiße Oberflächen, Gefahr von Personenschäden. Gerät über den Serviceschalter an der Regelung ausschalten und danach den Sicherheitsschalter auf 0 stellen sowie arretieren. Vor dem Öffnen von Inspektionsöffnungen für den Verdichter mindestens 30 Minuten warten.

## 2 Allgemeines

### 2.1 Einsatzbereich

Die Lüftungsgeräteserie Envistar Flex wurde für die Komfortlüftung in Immobilien entwickelt.

Das Gerät ist bei Einbau im Gebäude in Räumen mit einer Temperatur zwischen +7 und +30 °C zu verwenden. Die Lüftungszentrale muss im Winter eine Luftfeuchtigkeit von unter 3,5 g/kg Luft aufweisen. Das Gerät kann auch für den Außeneinsatz ausgestattet werden.

Ohne vorherige ausdrückliche Genehmigung von IV Produkt sind alle sonstigen Verwendungen und Installationsarten untersagt.

### 2.2 Hersteller

Das Envistar Lüftungsgerät ist ein Produkt von:

IV Produkt AB  
 Sjöuddevägen 7  
 SE-350 43 Växjö

### 2.3 Angaben

Das Lüftungsgerät Envistar Flex besteht aus einer Reihe verschiedener Blockteile.

Die einzelnen Blockteile haben auf der Vorderseite Modellschilder.

Das Modellschild enthält die Auftragsnummer und alle für die Identifizierung des Blockteils erforderlichen Daten.

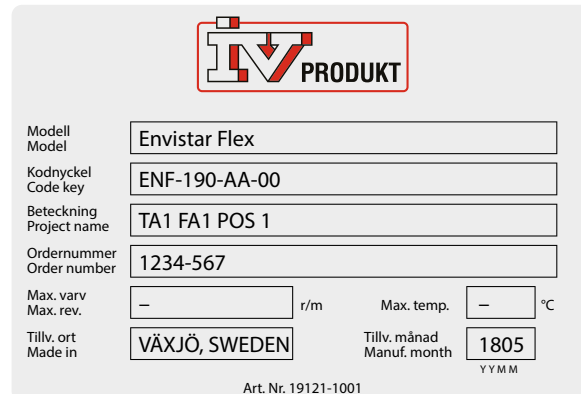
	
Modell Model	Envistar Flex
Kodnyckel Code key	ENF-190-AA-00
Beteckning Project name	TA1 FA1 POS 1
Ordernummer Order number	1234-567
Max. varv Max. rev.	— r/m
Max. temp.	— °C
Tillv. ort Made in	VÄXJÖ, SWEDEN
Tillv. månad Manuf. month	1805 YYMM

Art. Nr. 19121-1001

*Beispiel: Modellschild*

## 2.4 CE-Kennzeichnung und EG-Erklärung

Die Lüftungsgeräte und eventuelle zugehörige Kältemaschinen sind CE-gekennzeichnet, d. h. sie erfüllen bei Anlieferung die geltenden Anforderungen der EU-Maschinenrichtlinie 2006/42/EG sowie alle sonstigen für diese Gerätetypen geltenden EU-Richtlinien, wie z. B. die Druckgeräte richtlinie 2014/68/EU.

Die EU-Konformitätserklärung unter [ivprodukt.docfactory.com](http://ivprodukt.docfactory.com) bzw. in der auftragsspezifischen Dokumentation unter [docs.ivprodukt.com](http://docs.ivprodukt.com) gilt als Nachweis für die Erfüllung dieser Anforderungen.



Beispiel: CE-Kennzeichnung für ein Lüftungsgerät

IV PRODUKT		Kältemaschine	
Bestellnummer	7387-463-2		
Kodeschlüssel	ACR-980-AA-3V-0-40		
Modell	ENVISTAR FLEX		
Projektbezeichnung	TA/FA59 POS 3		
Herstellungsdatum	2018-01-30		
Max. zugelassener Druck	26	bar(☺☺)	
Probedruck	37,2	bar(☺☺)	
Temperaturbereich	(-50)-(60) °C		
Absich. Niederdruckseite	0,3	bar(☺☺)	
Absich. Hochdruckseite	26	bar(☺☺)	
Kältemittelart / Fluidgruppe	R407C / II		
GWP	1774		
Kältemittelmenge Kreis 1	8,6 kgg	15,3	tonnCO2eq
Kältemittelmenge Kreis 2	9,9 kgg	17,6	tonnCO2eq
Kältemittelmenge Kreis 3	8,2 kgg	14,5	tonnCO2eq
<small>Enthält vom Kyoto-Protokoll erfasste fluorierte Treibhausgase.</small>			
		 0409 IV Produkt AB VÄXJÖ, SWEDEN	

Beispiel CE-Kennzeichnung für eine Kältemaschine

## Für Geräte ohne eingebaute Regelung

Die EG-Konformitätserklärung gilt nur für Geräte in dem Zustand, in dem sie vor Ort angeliefert und nach den mitgelieferten Installationsanweisungen installiert wurden. Die Erklärung gilt nicht für nachträglich hinzugefügte Bauteilen oder später am Gerät durchgeführte Maßnahmen.

## 2.5 Wartung

Die laufende Wartung dieses Gerätes wird entweder von der Person ausgeführt, die normalerweise mit gebäudeseitigen Instandhaltungsaufgaben betraut ist, oder von einer vertraglich beauftragten Fachfirma.

## 2.6 Handhabung von Kältemitteln

- Die Kältemittelhandhabung bei der Kältemaschine EcoCooler (Code ECO, ECX) ist der separaten Betriebs- und Wartungsanleitung unter [docs.ivprodukt.com](http://docs.ivprodukt.com) zu entnehmen.
- Die Kältemittelhandhabung bei der reversiblen Wärmepumpe ThermoCooler HP (Code TCH) ist der separaten Betriebs- und Wartungsanleitung unter [docs.ivprodukt.com](http://docs.ivprodukt.com) zu entnehmen.

## 2.7 Verlängerte Garantie

Gilt für die Lieferung eine 5-Jahresgarantie gemäß ABM 07 mit Zusatz ABM-V 07 oder gemäß NL 09 mit Zusatz VU13 (schwed. Baumaterialbestimmungen), wird das Wartungs- und Garantiehandbuch von IV Produkt mitgeliefert.

Um Anspruch auf eine verlängerte Garantiefrist zu haben, muss ein komplett dokumentiertes, unterzeichnetes IV Produkt-Wartungs- und Garantiebuch vorgelegt werden.

## 2.8 Ersatzteile

Ersatzteile und Zubehör für dieses Gerät bestellen Sie bei Ihrem IV Produkt-Fachhändler. Bei der Bestellung sind Bestellnummer und Bezeichnung anzugeben. Diese Angaben befinden sich auf dem Modellschild am jeweiligen Funktionsteil.

Die auftragspezifische Dokumentation unter [docs.ivprodukt.com](https://docs.ivprodukt.com) enthält eine separate Ersatzteilliste zum Gerät.

## 2.9 Demontage und Entsorgung

Wenn ein Lüftungsgerät demontiert werden soll, gelten hierfür separate Anweisungen, siehe Demontage und Entsorgung von Lüftungsgeräten im Dokumentationsbereich unter [ivprodukt.docfactory.com](https://ivprodukt.docfactory.com).



## 3 Technische Beschreibung

### 3.1 Lüftungsgerät Envistar Flex



Envistar Flex wird in Modulbauform hergestellt und besteht aus Blockteilen in verschiedenen Größen. Die Ausführung wird anhand der Zuluft bestimmt und kann frei gewählt werden: rechts oder links und oben oder unten.

Die Geräte verfügen entweder über einen Rotationswärmetauscher, Gegenstromwärmetauscher, Plattenwärmetauscher oder ein Kreislaufverbundsystem (KVS).

Die Geräte sind auch als Flach- oder Abluftgeräte in der Größe 060-600 erhältlich.

Die Geräte werden meistens mit integrierter Regelung geliefert, sind aber auch ohne Regelung erhältlich.

Die Kältemaschine EcoCooler und die reversible Wärmepumpe ThermoCooler HP sind als Sonderausstattung erhältlich.

## 4 Anschlusshinweise und Sicherungen

### 4.1 MX – Komplette Regelung und UC – Kompletter Stromanschluss an Klemme ohne Prozesseinheit

Gilt für:

- Code MX - mit komplett integrierter und angeschlossener Regelung Siemens Climatix gelieferte Geräte (Code MX).
- Code UC – Geräte, die ohne Prozesseinheit, allerdings mit Sensor und Klappenantrieb an Klemme angeschlossen geliefert werden. Auch Ventilatoren und Wärmetauscher haben Sicherungen und Stromanschluss an Klemme. Die Stiftverbindungen sitzen konzentriert an einer Stelle im Gerät. Zum weiteren Anschluss an externe Prozesseinheit werden Mehrleiterkabel empfohlen.

#### Sicherheitsschalter

Das Gerät ist mit Sicherheitsschaltern ausgerüstet.

#### Kabelpläne

Die Schaltpläne für Geräte mit Regelung entnehmen Sie den auftragsspezifischen Schaltplänen im Lieferumfang des Geräts oder der Webseite [docs.ivprodukt.com](https://docs.ivprodukt.com) (Steuerplan).

#### Gerätefunktionen, Stromzufuhr und Sicherung

Die Stromzufuhr und die empfohlene Sicherung der Gerätefunktionen ist der auftragsspezifischen Dokumentation unter [docs.ivprodukt.com](https://docs.ivprodukt.com) (Technische Daten und Steuerplan) oder dem Produktwahlprogramm IV Produkt Designer zu entnehmen.

Empfohlene Sicherung = Sicherungen mit Charakteristik Typ C.

### 4.2 MK – Ventilatoren und Wärmetauscher an Klemme

Code MK – Geräte, die ohne Regelung, allerdings mit an Klemme angeschlossenen Ventilatoren und Wärmetauschern geliefert werden.

Die Stiftverbindungen sitzen am jeweiligen Geräteteil.

Anschlusshinweise und empfohlene Sicherungen sind der auftragsspezifischen Dokumentation unter [docs.ivprodukt.com](https://docs.ivprodukt.com) zu entnehmen (Klemmenanschluss und Technische Daten).

## Sicherheitsschalter

Sicherheitsschalter sind bereits angebracht und an der entsprechenden Stromzufuhr anzuschließen.

### 4.3 HS, US – Ohne Regelung und ohne Stromanschluss

- Code HS – für Geräte ohne Regelung und ohne Stromanschluss sind Steuerungsdiagramme für Wärmetauscher der auftragsspezifischen Dokumentation unter [docs.ivprodukt.com](https://docs.ivprodukt.com) zu entnehmen. Sonstige Anschlussanleitungen siehe unten.
- Code US – Anschlussanleitung für Geräte ohne Regelung und ohne Stromanschluss siehe unten.

Empfohlene Sicherung = Sicherungen mit Charakteristik Typ C.

## Sicherheitsschalter

Sicherheitsschalter sind an der entsprechenden Stromzufuhr anzubringen und anzuschließen.

## Ventilator, Stromzufuhr und Sicherung

Bei separater Stromversorgung der Ventilatoren den Typ vom Ventilatordatenschild ablesen und notieren.

Hinweis! Die Ventilatoren gibt es in verschiedenen Größen und Ausführungen. Lesen Sie beide Schilder, sowohl das für Zuluft- als auch das für Abluftventilator.

Die zutreffende Stromzufuhr und empfohlene Sicherung finden Sie unter [docs.ivprodukt.com](https://docs.ivprodukt.com) (Technische Daten).

Fläkt / Fan / Puhallin Wentylator / Ventilator / Ventilateur			
Type	<input type="text"/>	-	r/m
	<input type="text"/> kW	<input type="text"/> A	Ustřeková Out frequency Tobużnikowa Czesność wyj. Ausg.frequen Z. Frequ. sort Max. temp.
	<input type="text"/> V		<input type="text"/> Hz
K-faktor K-factor K-kerroin Wsp. K K-faktor Facteur	<input type="text"/>	$Q=1/K \times \sqrt{p}$ (m³/s)	
Ref.	<input type="text"/>		
ErP data	<input type="text"/>	<input type="text"/>	<input type="text"/>
Eff.degr.type	<input type="text"/>	<input type="text"/>	<input type="text"/>
Speed ctrl.	<input type="text"/>	<input type="text"/>	<input type="text"/>

Beispiel Ventilatordatenschild

## Ventilatoren (ELFF)

Lesen Sie Größe und Effekt vom Ventilatordatenschild ab und notieren sie, siehe Beispiel auf der vorherigen Seite. Die zutreffenden Anschluss Hinweise sind nachfolgend zu finden.

### ELFF Ziehl EC 1x230 V 0,50-0,78 kW Laufrad 025

Größe 060

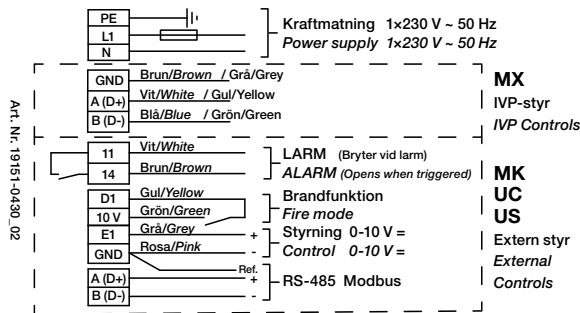

INKOPPLING / WIRING  
 Ziehl 1x230 V - BD

### ELFF EBM EC 1x230 V 0,75 kW Laufrad 028

Größe 100

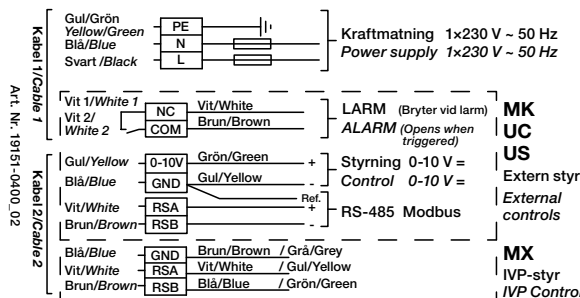

INKOPPLING / WIRING  
 EBM 1x230 V - P5

### ELFF EBM EC 3x400 V 1,05 kW Laufrad 028

Größe 100

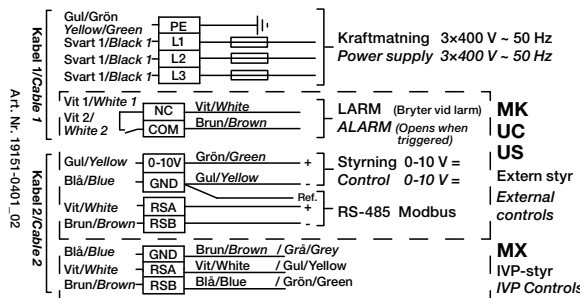

INKOPPLING / WIRING  
 EBM 3x400 V - P6

### ELFF EBM EC 3x400 V 1,10-5,70 kW Laufrad 031-056

Größe 100-740

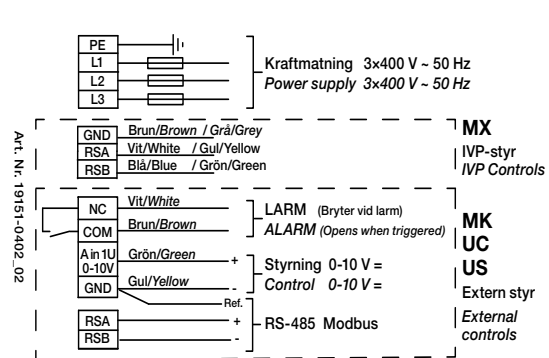

INKOPPLING / WIRING  
 EBM 3x400 V - P8, M3, M5

### ELFF DOMEL PFJ1 3x400 V 4,3-6,5 kW Laufrad 063-071

Größe 480-980

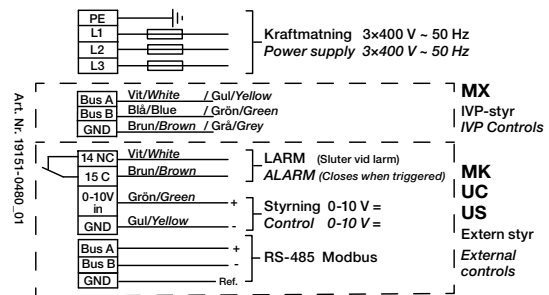

INKOPPLING / WIRING  
 OJ-DV 3x400 V

**ELFF EBM EC Doppelventilatoren**  
**2 x 3x400 V 1,74-5,7 kW**  
**Laufräder 2 x 045-056**

Größe 400-980

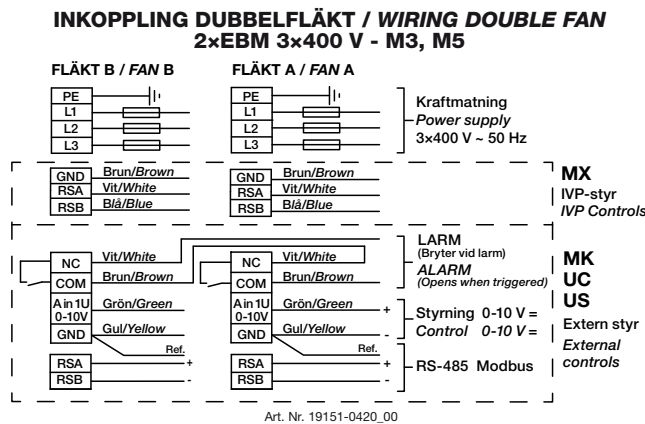

**ELFF DOMEL PFJ1 Doppelventilatoren**  
**2 x 3x400 V 4,3-6,5 kW**  
**Laufräder 2 x 063-071**

Größe 740-1540

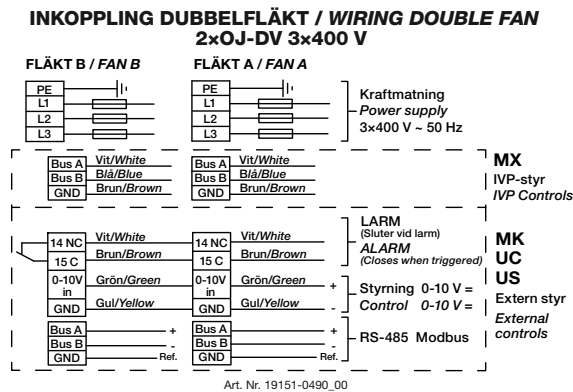

**ELFF Danfoss PSM1 Doppelventilatoren**  
**2 x 3x400 V 11-15 kW**  
**Laufräder 2 x 080**

Größe 1540

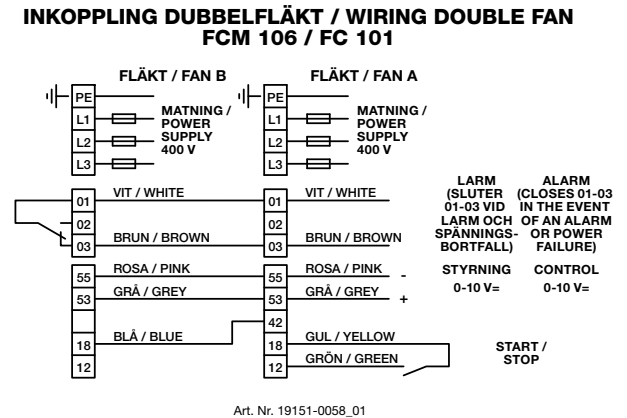

**Luftheritzer Strom (Code ESET-EV, ESET-EV, ELEE\*)**

Die Stromzufuhr ist der auftragspezifischen Dokumentation unter [docs.ivprodukt.com](http://docs.ivprodukt.com) zu entnehmen (Technische Daten).

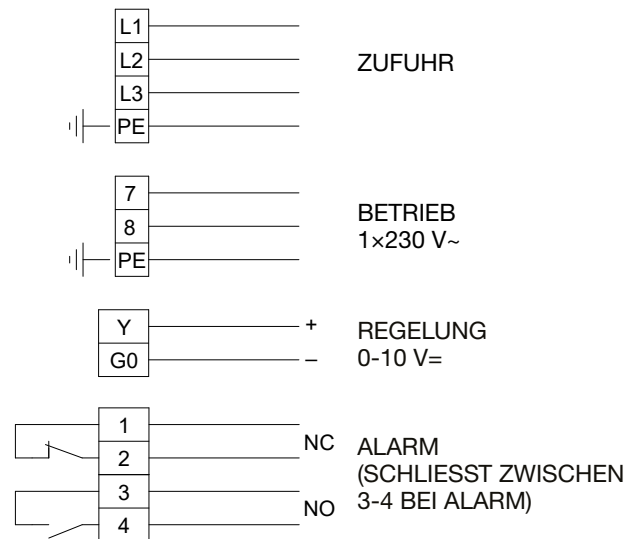

\*Mit integrierte Regelung (Code ELEE-xxx-HS)

### Wärmerückgewinnung, Rotor (Code EXR)

#### Größe 060-150 Emotron EMX-P10

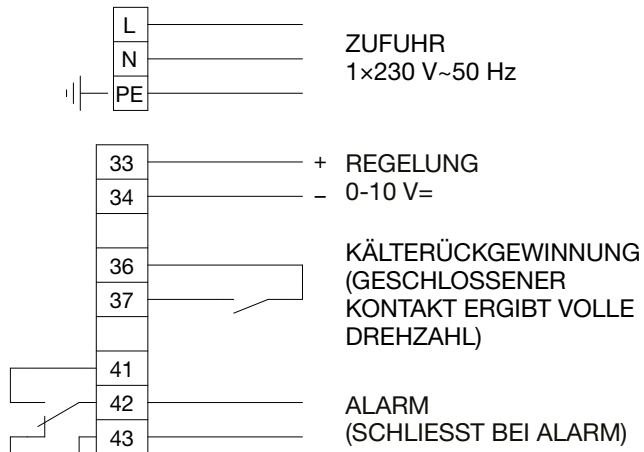

#### Größe 190-400 Emotron EMX-B

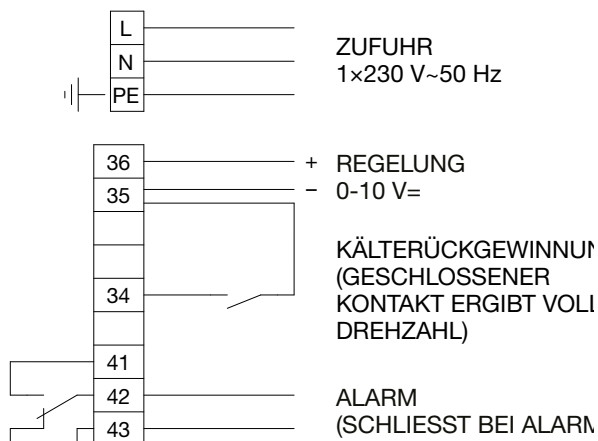

#### Größe 480-600 Emotron EMX-R

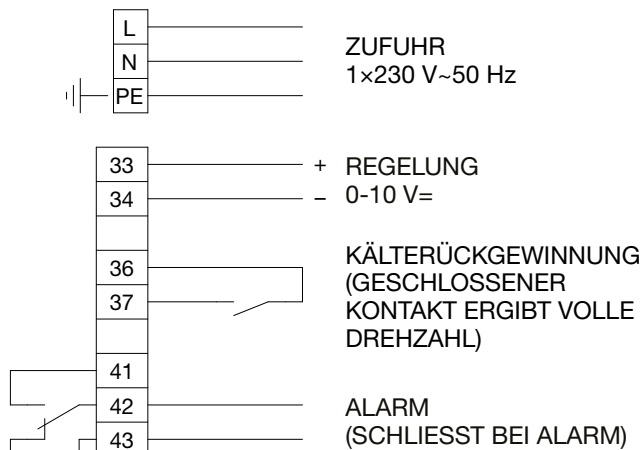

#### Größe 980 IBC Control

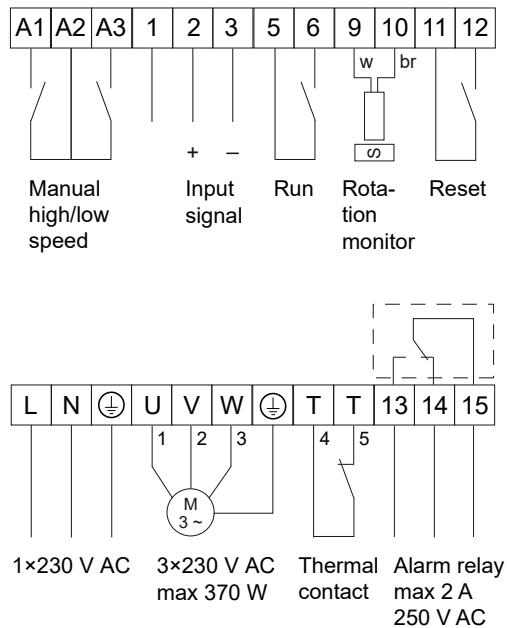

#### Größe 060-980 OJ Electronics

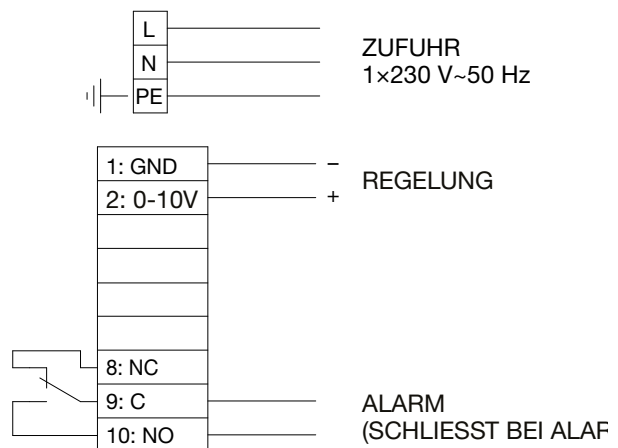

## 5 Betrieb

### 5.1 Kontrolle in Bezug auf Sauberkeit

Envistar Flex erfüllt die Hygieneanforderungen an Raumluftechnische Anlagen und Geräte der Richtlinie VDI 6022 Blatt 1.

Zur Gewährleistung ist das System vor der Inbetriebnahme (Start) auf Sauberkeit zu prüfen und bei Bedarf sorgfältig zu reinigen.

Für Geräte (Code MK, US, UC):

---

**Hinweis!**

**Druckstöße an Filtern und Luftkanälen müssen durch die Konstruktion des Kanalsystems und die Einstellung/Konfiguration der Regelung (z. B. Sanftstart von Ventilatoren, geöffnete Jalousieklappen bei laufenden Ventilatoren) verhindert werden.**

---

### 5.2 Maßnahmen bei Stillstand

Gemäß Richtlinien für Hygieneausführung VDI 6022 Teil 1:

Bei längeren Stillständen in Lüftungsanlagen (über 48 h) ist sicherzustellen, dass im Anschluss an Kühlregister oder Luftbefeuchter keine feuchten Bereiche vorhanden sind.

Um eine Ansammlung von Feuchtigkeit zu vermeiden – stellen Sie Kühlregister und Luftbefeuchter rechtzeitig aus und blasen Sie die Luftkanäle trocken (schrittweise Abschaltung). Konfigurieren oder programmieren Sie zudem die erforderlichen Funktionen im Gebäudeautomations-/Gebäudeleitsystem für ein automatisches Trockenblasen von Luftkühler und nachgeschalteten Abschnitten.

## 5.3 Inbetriebnahme

Die Inbetriebnahme des Geräts ist von kompetenten Mitarbeitern gemäß dem folgenden Inbetriebnahmeprotokoll durchzuführen:

- Für Envistar Flex siehe [Inbetriebnahmeprotokoll für Lüftungsgeräte](#), das unter [ivprodukt.docfactory.com](http://ivprodukt.docfactory.com) zum Download zur Verfügung steht.
- Für die Inbetriebnahme der Kältemaschine EcoCooler (Code ECO, ECX) siehe separate Betriebs- und Wartungsanleitung sowie [EcoCooler, Inbetriebnahmeprotokoll](#), die unter [docs.ivprodukt.com](http://docs.ivprodukt.com) zum Download zur Verfügung stehen.
- Für die Inbetriebnahme der reversiblen Wärmepumpe ThermoCooler HP (Code TCH) siehe separate Betrieb- und Wartungsanleitung sowie [ThermoCooler HP, Inbetriebnahmeprotokoll](#), die unter [docs.ivprodukt.com](http://docs.ivprodukt.com) zum Download zur Verfügung stehen.

Das Inbetriebnahmeprotokoll gilt für Geräte, die mitsamt Regelung ausgeliefert werden (Code MX).

Die Produktgarantie ist ausschließlich nach korrekt ausgeführter Inbetriebnahme gültig. Werden während der Garantielaufzeit Eingriffe ohne Genehmigung von IV Produkt an der Kältemaschine bzw. reversiblen Wärmepumpe vorgenommen, erlischt der Gewährleistungsanspruch.

Das ausführende Unternehmen hat vor der Inbetriebnahme auch Folgendes sicherzustellen:

---

**Hinweis!**

**Netzanschluss und sonstige elektrotechnische Arbeiten sind ausschließlich von Fachleuten bzw. von Wartungspersonal auszuführen, das von IV Produkt damit beauftragt wurde.**

---

1. Kraftanschluss über verschließbaren Sicherheitsschalter.
2. Anschluss eines Heiz-/Kühlregisters.
3. Anschluss sämtlicher Kanäle.

**WARNUNG!**

**Rotierendes Laufrad. Die Geräte dürfen erst mit Spannung versorgt werden, wenn sämtliche Kanäle angeschlossen sind.**

---













## 6 Wartungsvorschriften

### 6.1 Wartungsplan

Der Wartungsplan enthält Maßnahmen und Wartungsintervalle für Funktionsteile, die Bestandteile eines Lüftungsgerätes sein können. Das Gerät enthält eines oder mehrere dieser Funktionsteile. Die entsprechenden Teile sind im Auftragsdokument „Technische Daten“ vermeldet.





Am besten kopieren Sie den Wartungsplan vor dem ersten Ausfüllen, dann haben Sie eine Vorlage für die Wartungsarbeiten der kommenden Jahre.

Für Hygienekontrollen gemäß Richtlinie VDI 6022 siehe separate VDI 6022 Checkliste für Hygienekontrollen unter [ivprodukt.docfactory.com](http://ivprodukt.docfactory.com).

Wartung Jahr 20..... - ..... von Gerät Nr. ....					Wartung durchgeführt * (Datum und Unterschrift)			
Funktionsteil		Code	Empfohlene Maßnahme (Kontrolle)	Seite	12 Mon.	24 Mon.	36 Mon.	48 Mon.
	<b>Filter Zuluft, Abluft</b>	ELEF	Kontrolle Druckabfall Ev. Filterwechsel	19	Unter-schrift	Unter-schrift	Unter-schrift	Unter-schrift
	<b>Wärmerück-gewinnung, Rotor</b>	EXR	Inaugenscheinnahme Kontrolle Druckausgleich Kontrolle Druckdiff. Kontrolle Rotorgesch-windigkeit Ev. Reinigung	23	Unter-schrift	Unter-schrift	Unter-schrift	Unter-schrift
	<b>Gegenstrom-/Plattenwär-metauscher</b>	EXM/EXP	Inaugenscheinnahme Ev. Reinigung Funktionskontrolle	27	Unter-schrift	Unter-schrift	Unter-schrift	Unter-schrift
	<b>Kreislaufver-bundsystem (KVS)</b>	EXL	Inaugenscheinnahme Kontrolle Entwässerung Ev. Reinigung Funktionskontrolle	30	Unter-schrift	Unter-schrift	Unter-schrift	Unter-schrift
	<b>Luftheritzer Wasser</b>	EMT-VV, MIE-CL/ELEV, ESET-TV, MIE-CL/ELTV	Inaugenscheinnahme Ev. Reinigung Funktionskontrolle	32	Unter-schrift	Unter-schrift	Unter-schrift	Unter-schrift
	<b>Luftheritzer Strom</b>	ESET-EV, MIE-CL/ELEE	Inaugenscheinnahme Ev. Reinigung Funktionskontrolle	34	Unter-schrift	Unter-schrift	Unter-schrift	Unter-schrift
	<b>Luftkühler vatten/DX</b>	ESET-VK, MIE-CL/ ELBC, MIE- CL/ELBD	Inaugenscheinnahme Kontrolle Entwässerung Ev. Reinigung Funktionskontrolle	35	Unter-schrift	Unter-schrift	Unter-schrift	Unter-schrift
	<b>Ventilatorein-heit</b>	ENF	Inaugenscheinnahme Ev. Reinigung Kontrolle Luftvolumen-strom	36	Unter-schrift	Unter-schrift	Unter-schrift	Unter-schrift
	<b>Drosselklappe</b>	EMT-01, ESET-TR	Inaugenscheinnahme Ev. Reinigung Kontrolle Dichtigkeit	39	Unter-schrift	Unter-schrift	Unter-schrift	Unter-schrift
	<b>Einlassteil Außenauf-stellung mit Ja-lousieklappe</b>	MIE-IU	Inaugenscheinnahme Ev. Reinigung Kontrolle Dichtigkeit	40	Unter-schrift	Unter-schrift	Unter-schrift	Unter-schrift



\*In bestimmten Umgebungen kann häufiger Wartungsbedarf bestehen. Die Filter müssen ausgewechselt werden, sobald der Druckverlust am Filter den angegebenen Enddruckabfall überschreitet.

## Fortsetzung Wartungsplan

Wartung Jahr 20..... - ..... von Gerät Nr. ....				Wartung durchgeführt * (Datum und Unterschrift)			
Funktionsteil	Code	Empfohlene Maßnahme (Kontrolle)	Seite	12 Mon.	24 Mon.	36 Mon.	48 Mon.
 <b>Fortluftteil Außenaufstellung mit Jalousieklappe</b>	EAU	Inaugenscheinnahme Ev. Reinigung Kontrolle Dichtigkeit	41	Unter-schrift	Unter-schrift	Unter-schrift	Unter-schrift
 <b>Umluftteil mit Jalousieklappe</b>	EBE	Inaugenscheinnahme Ev. Reinigung Kontrolle Dichtigkeit	42	Unter-schrift	Unter-schrift	Unter-schrift	Unter-schrift
 <b>Schalldämpfer</b>	EMT-02, MIE-KL	Inaugenscheinnahme Ev. Reinigung	43	Unter-schrift	Unter-schrift	Unter-schrift	Unter-schrift
 <b>Reversible Wärmepumpe</b>	TCH	Siehe separate Betriebs- und Wartungsanleitung	-	Unter-schrift	Unter-schrift	Unter-schrift	Unter-schrift
 <b>Kältemaschine EcoCooler</b>	ECO, ECX	Siehe separate Betriebs- und Wartungsanleitung	-	Unter-schrift	Unter-schrift	Unter-schrift	Unter-schrift

\*In bestimmten Umgebungen kann häufiger Wartungsbedarf bestehen.

## Modell Home Concept

Wartung Jahr 20..... - ..... von Gerät Nr. ....				Wartung durchgeführt * (Datum und Unterschrift)			
Funktionsteil	Code	Empfohlene Maßnahme (Kontrolle)	Seite	12 Mon.	24 Mon.	36 Mon.	48 Mon.
				Datum	Datum	Datum	Datum
 <b>Aktivkohlefilter im Filterschrank</b>	ELCF	Kontrolle Anzeige Ev. Wechsel	20	Unter-schrift	Unter-schrift	Unter-schrift	Unter-schrift
 <b>Filter-Bypass</b>	ENFT-10	Inaugenscheinnahme Ev. Reinigung Kontrolle Dichtigkeit	44	Unter-schrift	Unter-schrift	Unter-schrift	Unter-schrift

\*In bestimmten Umgebungen kann häufiger Wartungsbedarf bestehen.

## 6.2 Filter (Code ELEF)

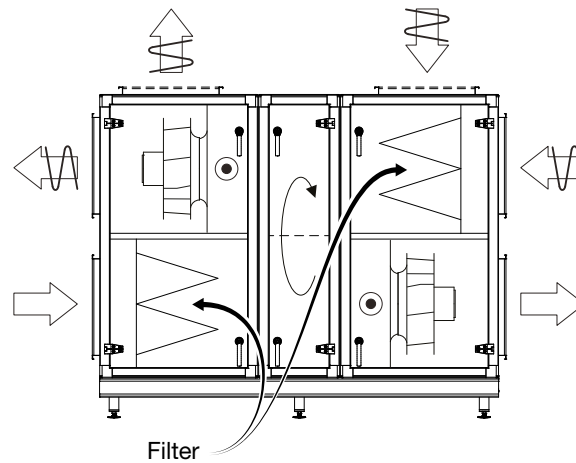

Luftfilter in einer Luftbehandlungsanlage sollen verhindern, dass Staub und Partikel ins Gebäude gelangen. Zudem sollen sie die empfindlichen Teile eines Geräts, wie z.B. Register und Wärmerückgewinner, vor Verschmutzung schützen.

Die Abscheidungsleistung kann von Filtertyp zu Filtertyp erheblich variieren. Auch die Fähigkeit, Staub anzusammeln, ist ganz unterschiedlich. Daher ist es wichtig, beim Filterwechsel Filter derselben Qualität und Kapazität zu nehmen.

*Gemäß Richtlinien für Hygieneausführung VDI 6022 Teil 1: Zuluftfilter muss Klasse ePM1-50% (F7) oder höherwertig entsprechen*

Bei allen Filtern handelt es sich um Einmalfilter. Wenn die Filter verstopft sind, reduziert sich die Leistung des Geräts. Die Filter müssen deshalb ausgewechselt werden, sobald der Druckabfall über einem Filter den angegebenen Enddruckabfall überschreitet. Wichtig ist, dass das Gerät vor dem Filterwechsel gestoppt wird, damit kein sich lösender Staub eingesogen wird. Daher sollen bei einem Wechsel auch die Filterteile gereinigt werden.

## Filter Ausführung Home Concept (Code ECF)

Der Filterschrank ist eine Option für die Ausführung Home Concept und bietet sich an für

- Aluminiumfilter auf der Abluftseite
- Aktivkohlefilter auf der Zuluftseite

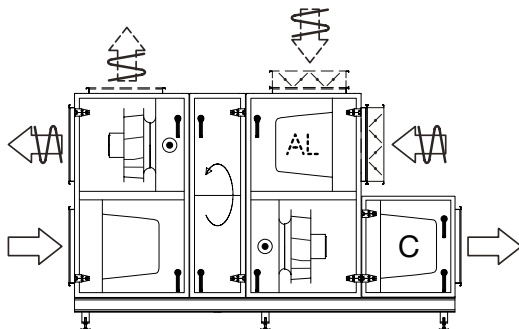

AL - Aluminiumfilter, C - Aktivkohlefilter Black Ridge

Der Aluminiumfilter ist für fetthaltige Abluft vorgesehen, damit kein Fett ins Gerät eingesogen wird. Bei dem Filter handelt es sich um einen Strickfilter. Der Aluminiumfilter kann mit warmem Wasser und einem milden Reinigungsmittel gewaschen werden.

Der Aktivkohlefilter (Code ELCF) kann für das Rotorgerät (Wärmerückgewinnung, Rotor) zur Beseitigung von Gerüchen in Form von organischen, riechenden Gasen/Dämpfen verwendet werden. Aktivkohlefilter werden auf der Zuluftseite montiert.

Beim Aktivkohlefilter handelt es sich um einen Filter vom Typ Black Ridge, also einen kompakten, hochleistenden Molekularfilter. Bei diesen Filtern handelt es sich um komplett verbrennbare Einmalfilter.

### Nutzlebensdauer und Filterkontrolle Aktivkohlefilter

Funktion und Nutzlebensdauer der Aktivkohlefilter sind abhängig von der durchströmenden Luftmenge und der Moleküldichte der Geruchsstoffe. Das bedeutet, dass die Filterwechselintervalle von Gerät zu Gerät variieren können, je nach Betriebsbedingungen und Geruchsstoffgehalt in der Luft.

Geräte mit Regelung (Code MX) sind mit der Regelfunktion Filterkontrolle ausgestattet: FLC (Filter Lifetime Control). FLC gibt an, wann der nächste Aktivkohle-Filterwechsel ansteht. Die Anzeige erfolgt durch einen Alarm auf dem Display des Handterminals.

FLC berechnet die Luftmenge, die den Aktivkohlefilter passiert hat, und setzt einen Alarm ab, sobald der voreingestellte Wert erreicht ist. Der Wert für die durchgeströmte Luftmenge wird in Megakubikmetern (Mm<sup>3</sup>) angegeben. Die Funktion berücksichtigt dabei nicht die Geruchszusammensetzung der Luft, daher ist die Anzeige eher als eine Empfehlung zur Kontrolle der Filterfunktion zu sehen. Falls keine Gerüche übertragen werden, braucht der Filter auch nicht ausgewechselt zu werden.

Die in den nachfolgenden Tabellen aufgeführten voreingestellten FLC-Werte basieren auf einem maximalen Luftstromvolumen bei 12 Monaten Vollzeitbetrieb. Der Wert kann auf Wunsch gesenkt werden, um

- durch Verkürzung des Filterwechselintervalls den Luftstromvolumen zu maximieren
- durch Beibehalten des Filterwechselintervalls von 12 Monaten ein geringeres Luftstromvolumen zu erhalten.

Änderung der Werte siehe separate Unterlagen für die Climatix-Regelung.

## Kontrolle

Den Druckverlust an den Filtern kontrollieren (nicht bei Aktivkohlefilter Black Ridge der Ausführung Home Concept). Die Druckverluste werden mit einem an die Messanschlüsse angeschlossenen Manometer gemessen. Die Messanschlüsse sind auf beiden Seiten der Filter angeschlossen.

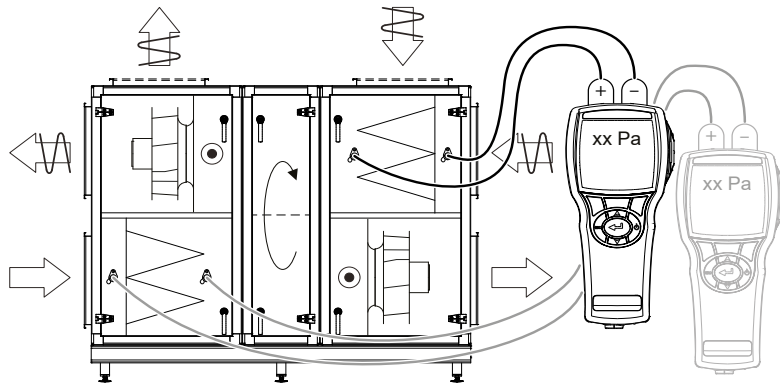

Bei Erreichen des angegebenen Enddruckabfalls ist der Filter zu wechseln. Der Enddruckabfall muss auf dem Etikett des Filterteils angegeben sein (Angabe von der Inbetriebnahme des Geräts). Kontrollieren Sie das Filter auch optisch auf Belag und Beschädigungen hin.

FILTERDATA	
Nominell luftflöde	<input type="checkbox"/> m <sup>3</sup> /s
Nominal air flow.....	<input type="checkbox"/> m <sup>3</sup> /h
Antal filter	Mått
Number of filters.....	Dimensions.....
.....	.....
.....	.....
Filterklass/Filter Class.....	.....
Begynnelsetryckfall	.....Pa
Initial Pressure Drop.....	.....Pa
Sluttryckfall	.....Pa
Final Pressure Drop.....	.....Pa

Art. Nr: 19121-1101\_02SV

## Filterdaten

Filterdaten entnehmen Sie der [Filterübersicht](#) bei der Dokumentation unter [ivprodukt.docfactory.com](http://ivprodukt.docfactory.com). Die zutreffenden Filter lassen sich der Gerätespezifikation in diesem Dokument entnehmen sowie der auftragspezifischen Dokumentation unter [docs.ivprodukt.com](http://docs.ivprodukt.com) (Technische Daten und Ersatzteilliste).

## Filterwechsel

1. Das Gerät über den Serviceschalter an der Regelung ausschalten und den Sicherheitsschalter in Position 0 arretieren.

---

### Hinweis!

**Die Sicherheitsschalter sind nicht für Start/Stopp des Gerätes vorgesehen. Das Gerät ist über den Serviceschalter an der Regelung ein- und auszuschalten.**

---

2. Warten, bis die Ventilatoren stillstehen und dann die Inspektionsöffnung öffnen.



### WARNUNG!

**Überdruck im Gerät, Gefahr von Personenschäden. Druck vor dem Öffnen einer Inspektionsöffnung absinken lassen.**

---

3. Exzentrerschienen lösen.

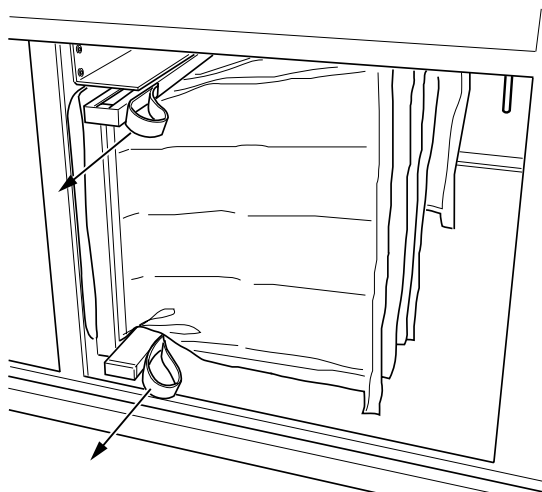

*Beispiel: Exzentrerschienen*

4. Den alten Filter herausziehen. Verbrauchte Filter sind umweltgerecht zu entsorgen. Aktivkohlefilter können komplett verbrannt werden.
5. Filterschränke reinigen.
6. Den neuen Filter einsetzen, die Exzentrerschienen eindrücken und die Inspektionsöffnung schließen.
7. Die Filterkontrollfunktion FLC über das Climatix-Display auf Null stellen, siehe separate Regelungsdokumentation für Climatix. (Gilt ausschließlich für Geräte in der Ausführung Home Concept mit Aktivkohlefilter und integrierter Regelung (Code MX).)
8. Das Gerät einschalten.

## 6.3 Wärmerückgewinnung, Rotor (Code EXR)

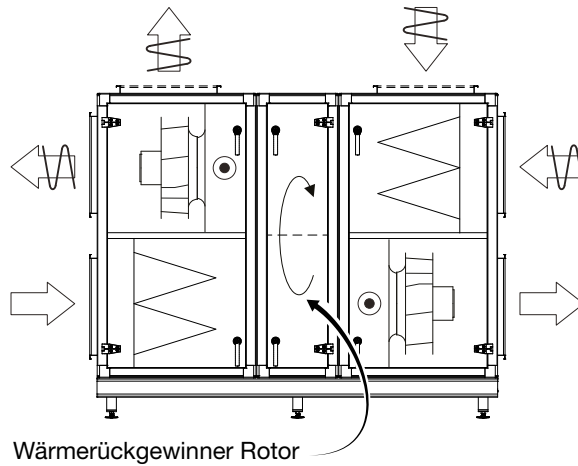

Die Aufgaben des Wärmerückgewinners sind die Rückgewinnung der Wärme aus der Abluft und der Transport dieser Wärme zur Zuluft, damit die Energieanwendung minimiert wird.

Bei unzureichender Funktion des Wärmerückgewinners ist ein reduzierter Rückgewinnungsgrad in Kombination mit erhöhtem Energieanwendung die Folge. Außerdem kann die nominale Zulufttemperatur bei niedrigen Außentemperaturen nicht erreicht werden.

Ein möglicher Grund für einen reduzierten Rückgewinnungsgrad ist, dass der Rotor sich wegen rutschender Antriebsriemen zu langsam dreht. Die Rotordrehzahl muss bei voller Rückgewinnung mind. 8 U/min betragen.

Es kommt nicht oft vor, dass die Rotorkanäle verstopft sind, da sie ja eigentlich selbstreinigend sind. Anders kann es allerdings bei klebrigen Rückständen sein.

Auch ein reduzierter Abluftstrom durch z. B. verschmutzte Abluftfilter führt zu einem niedrigeren Rückgewinnungsgrad.

Geräte in der Ausführung Home Concept haben eine Funktion zur Regelung des Druckausgleichs über dem Rotor, damit die richtige Leckrichtung und Druckluftreinigungsfunktion sichergestellt sind. Bei Geräten mit Regelung ist diese Funktion bei Anlieferung werksseitig angeschlossen und voreingestellt. Bei Geräten ohne Regelung muss diese Funktion zugeschaltet werden.

### Kontrolle

1. Das Gerät über den Serviceschalter an der Regelung ausschalten und den Sicherheitsschalter in Position 0 arretieren.

---

#### Hinweis!

**Die Sicherheitsschalter sind nicht für Start/Stop des Gerätes vorgesehen. Das Gerät ist über den Serviceschalter an der Regelung ein- und auszuschalten.**

---

2. Warten, bis die Ventilatoren stillstehen und dann die Inspektionsöffnung öffnen.



**WARNUNG!**

**Überdruck im Gerät, Gefahr von Personenschäden. Druck vor dem Öffnen einer Inspektionsöffnung absinken lassen.**

3. Sicherstellen, dass der Rotor leicht läuft. Wenn nicht, kann die Dichtungsbürste neu eingestellt werden.
4. Darauf achten, dass die Dichtungsbürste des Rotors nicht verschlissen ist und an den Seitenblechen abdichtet. Die Dichtungsbürste ist ein Verschleißteil, das entweder neu eingestellt oder ganz ausgewechselt wird.
5. Sicherstellen, dass der Antriebsriemen gespannt ist und nicht rutscht. Ein rutschender Riemen muss gekürzt werden. Die Rotordrehzahl muss bei voller Rückgewinnung mind. 8 U/min betragen.
6. Sicherstellen, dass der Antriebsriemen unbeschädigt und sauber ist.
7. Sicherstellen, dass die Luftstromflächen nicht mit Staub oder anderen Verunreinigungen belegt sind. Hinweis! Den Kontakt von Händen oder Werkzeug mit den Ein- bzw. Auslaufflächen vermeiden.
8. Kontrolle des Druckausgleichs:

Bei der Ausführung Home Concept regelt die Trimmklappe ETET-TR den Druckausgleich automatisch im Verhältnis zum eingestellten Wert der Prozesseinheit. Prüfen Sie, ob der gemessene Druckausgleich zwischen den Messanschlüssen P2 und P3 dem eingestellten Druckausgleich-Sollwert in der Prozesseinheit (-10 Pa) entspricht.

Beispiel:

Messanschluss für P2: Ansaugende Zuluftventilatoren (ZUL) liefern einen Unterdruck im Verhältnis zum Atmosphärischen Druck (atm), z. B. -100 Pa.

Messanschluss für P3: Ansaugende Abluftventilatoren (FF) und Trimmklappe liefern einen höheren Unterdruck als P2, z. B. -110 Pa.

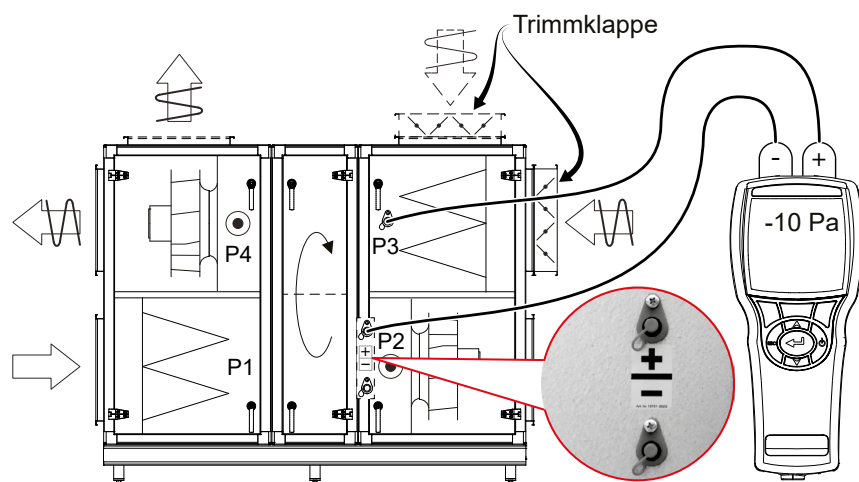



Für die Standardausführung: Zur Sicherstellung der Funktion des Reinigungssektors muss der Unterdruck P3 größer sein als der Unterdruck P2 (mind. Diff. 25 Pa). Sonst kann Trimmklappe ETET-TR auf der Abluftseite eingesetzt werden, um auf den richtigen Druckausgleich einzuregeln.

Beispiel:

Messanschluss für P2: Ansaugende Zuluftventilatoren (ZUL) liefern einen Unterdruck im Verhältnis zum Atmosphärischen Druck (atm), z. B. -100 Pa.

Messanschluss für P3: Ansaugende Abluftventilatoren (FF) und evtl. Trimmklappe liefern einen höheren Unterdruck als P2, z.B. -125 Pa.

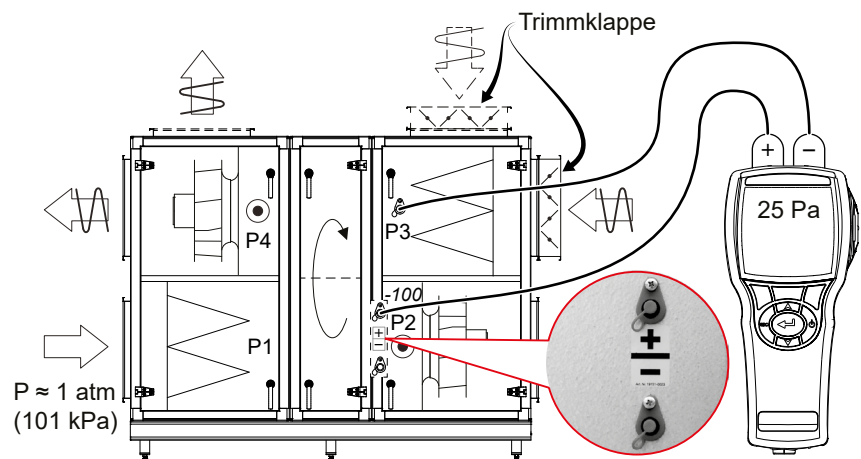

9. Differenzdruck über dem Rotor überprüfen. Der Luftreinigungssektor wird werksseitig max. geöffnet geliefert. Je nach Druckdifferenz des Geräts über dem Rotor muss der Reinigungssektor ggf. neu eingestellt werden. Eine falsche Einstellung kann zu verminderter Leistung führen. Kontrolle und Neueinstellung werden wie folgt vorgenommen:

- Druckunterschied zwischen Außenluft (P1) und Abluft (P3) messen und notieren.

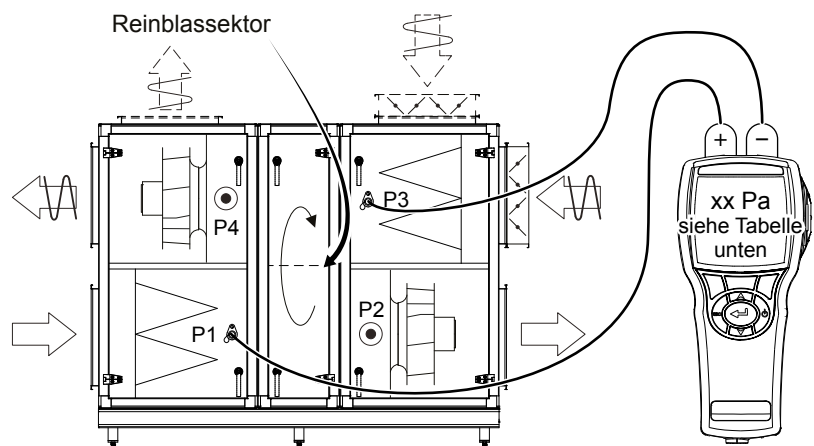

- Die empfohlene Einstellung (Einstellöffnung im Reinigungssektor) geht aus der Tabelle hervor.

	Rotortyp	Einstellöffnung im Reinblassektor				
		5 offen*	4	3	2	1 geschlos- sen
<b>Druckunter- schied zwischen P1 und P3 (Pa)</b>	NO, NE, HY, HE, EX	< 200	200 – 400	400 – 600	> 600	–
	NP, NX, HP	< 300	300 – 500	500 – 700	> 700	–

\*max. geöffneter Luftreinigungssektor, werksseitige Voreinstellung

- Luftreinigungssektor ggf. neu einstellen. Die Abb. zeigt einen max. geöffneten Luftreinigungssektor.

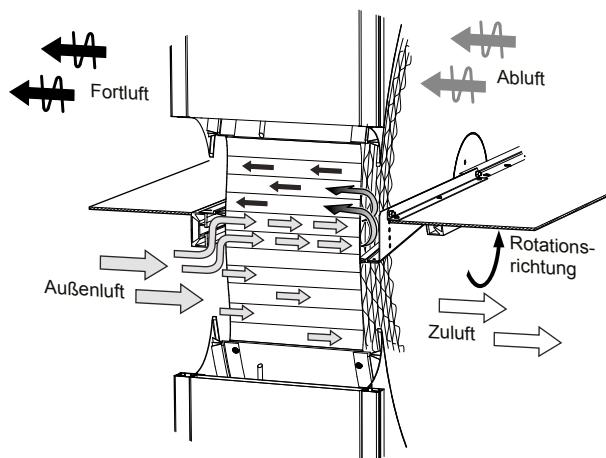

Prinzipbild – kann je nach Größe und Modell abweichen

## Reinigung

- Staub durch vorsichtiges Staubsaugen mit weicher Bürste entfernen.
- Bei stärkerer sowie bei fetthaltiger Verschmutzung kann der Rotor mit Wasser unter Zusatz eines aluminiumverträglichen Spülmittels besprüht werden. Alternativ kann ein Reinigungsmittel für Wärmetauscher zum Einsatz kommen, z. B. Re-Coilex (siehe unten).
- Druckluft mit geringem Druck (max. 6 bar) eignet sich zur Luftreinigung. Zur Vorbeugung von Beschädigungen muss die Düse mind. 5–10 mm vom Rotor weg gehalten werden.

Rotoren in hygroskopischer Ausführung können Partikel absorbieren, die unter bestimmten Voraussetzungen Gerüche absondern. Damit es erst gar nicht zu Geruchsbildung kommt, wird der hygroskopische Rotor durch die integrierte Regelung in Bewegung gehalten. Sollte es dennoch zu unangenehmer Geruchsbildung kommen, wird die Reinigung des Rotors mit einem leicht alkalischen Reinigungsmittel empfohlen.

Für die Reinigung wird empfohlen, den Reinigungssektor ganz zu öffnen und den Rotor mit 8 U/min laufen zu lassen, damit das Reinigungsmittel optimal verteilt wird. Normalerweise braucht nicht nachgespült zu werden.

## Schmierung

Lager und Antriebsmotor sind dauergeschmiert.

## 6.4 Plattenwärmetauscher (Code EXP, EXM)

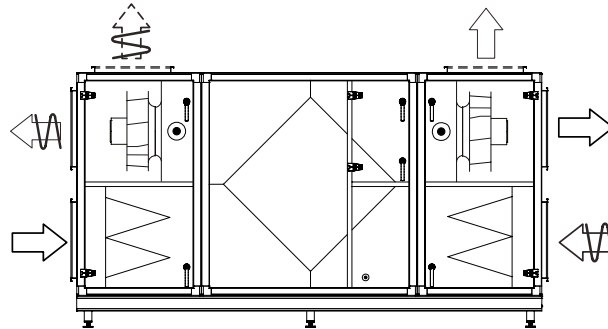

Plattenwärmetauscher in Kreuzstromausführung, EXP

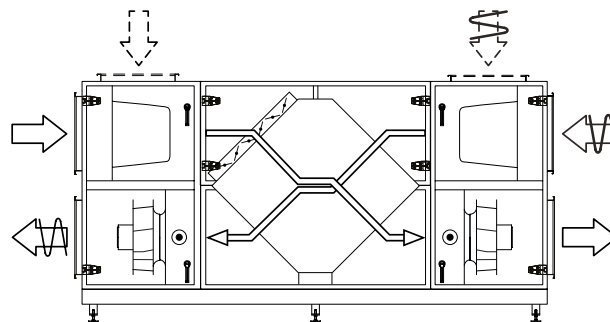

Plattenwärmetauscher in Gegenstromausführung, EXM

Aufgabe des Plattenwärmetauschers ist die Rückgewinnung der Wärme aus der Abluft und der Transport dieser Wärme zur Zuluft, damit die Energieanwendung minimiert wird.

Bei unzureichender Funktion des Plattenwärmetauschers ist ein reduzierter Rückgewinnungsgrad in Kombination mit erhöhtem Energieanwendung die Folge. Außerdem kann die nominale Zulufttemperatur bei niedrigen Außentemperaturen nicht erreicht werden.

Mögliche Gründe für einen niedrigeren Rückgewinnungsgrad können eine Verschmutzung der wärmetauschenden Flächen (Lamellen) oder ein unvollständiges Schließen der Bypass-Klappe sein. Auch ein durch z. B. verschmutzte Abluftfilter reduzierter Abluftstrom führt zu einem niedrigeren Rückgewinnungsgrad.

Bei durch Eisbildung an der Abluftseite bedingten Funktionsstörungen ist die korrekte Funktion der Frostschutzausrüstung zu überprüfen.

## Kontrolle

1. Das Gerät über den Serviceschalter an der Regelung ausschalten und den Sicherheitsschalter in Position 0 arretieren.

---

**Hinweis!**

**Die Sicherheitsschalter sind nicht für Start/Stop des Gerätes vorgesehen. Das Gerät ist über den Serviceschalter an der Regelung ein- und auszuschalten.**

---

2. Warten, bis die Ventilatoren stillstehen und dann die Inspektionsöffnung öffnen.



---

**WARNUNG!**

**Überdruck im Gerät, Gefahr von Personenschäden. Druck vor dem Öffnen einer Inspektionsöffnung absinken lassen.**

---

3. Die Lamellen auf Verschmutzung überprüfen.
4. Drosselklappen und Stellantriebe der Frostschutzausrüstung optisch überprüfen.
5. Sicherstellen, dass die Bypass-Klappe vorschriftsmäßig abdichtet, wenn kein Abtauen erfolgt.
6. Funktion von Ablauf und Geruchverschluss überprüfen. Geruchverschlüsse ohne Rückschlagklappe/-ventil müssen mit Wasser gefüllt sein.

## Reinigung

Der Plattenwärmetauscher ist so gestaltet, dass die wärmeübertragenden Flächen vor Schmutz geschützt sind. Die meisten in der Luft befindlichen Partikel passieren den Plattenwärmetauscher lediglich. Die größte Verschmutzungsgefahr für dieses Wärmetauschermodell stellen träge Stoffe dar, die auf den Oberflächen kondensieren, aber auch Fasern von z. B. Wäschetrocknern.

Für die Reinigung des Plattenwärmetauschers wird das Absaugen, Druckluftreinigen oder das Abspülen mit Warmwasser empfohlen, ggf. unter Zuhilfenahme eines milden, aluminiumverträglichen Reinigungsmittels. Außerdem sind Tropfschale, Bodenplatte, Ablauf und Geruchverschluss zu reinigen.

---

**Hinweis!**

**Die Lamellen dürfen nicht direkt mit Hochdruck angesprüht werden. Stets vorsichtig sein, damit die Lamellen sich nicht verformen bzw. kaputt gehen.**

---

Bei Betriebstemperaturen von unter 0 °C muss der Plattenwärmetauscher vor der Inbetriebnahme trocken sein.

## **Funktionsbeschreibung Abtau- und Bypass-Funktion (ODS) (EXMM-XP/NP)**

Am Plattenwärmetauscher kann es unter bestimmten Voraussetzungen auf der Abluftseite zu Frost- und Eisbildung kommen. Zur Optimierung der Wärmerückgewinnung gibt es eine integrierte Abtaufunktion. Sie schaltet sich ein, wenn der Druckverlust über der Abluftseite des Gegenstromwärmetauschers einen bestimmten Wert überschreitet.

Der eigentliche Prozess erfolgt durch Drosselklappenregelung auf der Außenluftseite des Gegenstromwärmetauschers. Die Drosselklappen haben separate Stellantriebe, die von einem Abtauprogramm gesteuert werden. Es gibt eine Menge verschiedener Positionskombinationen bei der Drosselklappensteuerung, so kann z. B. eine Klappe teilweise geöffnet sein, während die zweite geschlossen und die dritte ganz offen ist.

Bei voller Wärmerückgewinnung müssen die Drosselklappen ganz offen und die Bypass-Klappe geschlossen sein.

Bei ausgeschaltetem Gerät müssen sämtliche Klappen geschlossen sein.

Bei Frostgefahr können die Klappen in verschiedenen Stellungen stehen.

Die Abtau- und die Bypass-Funktion sind werksseitig voreingestellt; eventuelle Änderungen dürfen nur von IV Produkt vorgenommen werden.

## **Funktionsbeschreibung Abtaufunktion (BYP) (EXMM-NP, EXPP-NO/NP/XP)**

Am Plattenwärmetauscher kann es unter bestimmten Voraussetzungen auf der Abluftseite zu Frost- und Eisbildung kommen. Zur Optimierung der Wärmerückgewinnung und zur Vermeidung eines Einfrierens gibt es eine integrierte Abtaufunktion. Das Prinzip ist Folgendes: Die Abtaufunktion wird aktiviert, wenn die Temperatur an der kältesten Fläche der Abluftseite unter einen bestimmten Wert fällt.

Ein Einfrieren wird dadurch verhindert, dass die Wärmerückgewinnung schrittweise verringert wird, und zwar durch Regulieren der Drosselklappe an der Außenluftseite des Wärmetauschers. Die Drosselklappe für die Wärmerückgewinnung schließt sich, und die Bypass-Klappe öffnet sich. Auf diese Weise wird die Ablufttemperatur erhöht und ein Einfrieren verhindert.

Bei voller Wärmerückgewinnung und ausgeschaltetem Gerät müssen die Drosselklappen ganz offen sein (Bypass-Klappe geschlossen).

Die Abtaufunktion ist werksseitig voreingestellt; eventuelle Änderungen dürfen nur von IV Produkt vorgenommen werden.

## 6.5 Kreislaufverbundsystem (KVS) (Code EXL)

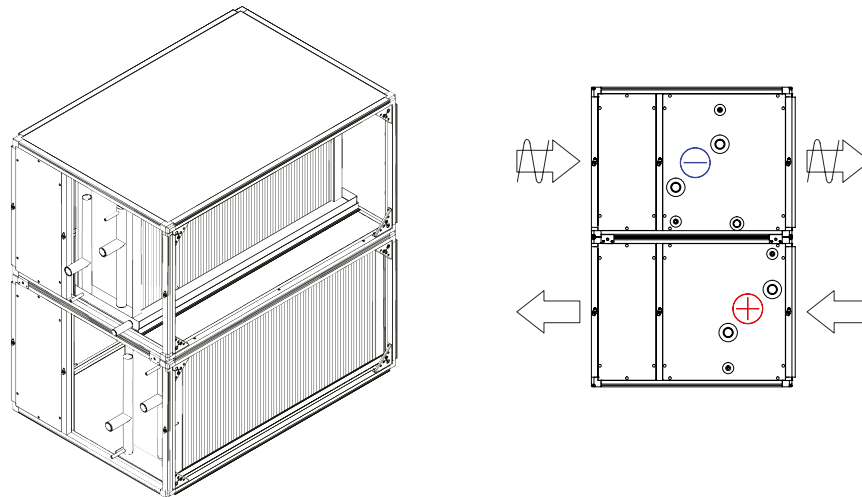

Aufgabe des Kreislaufverbundsystems ist die Rückgewinnung der Wärme aus der Abluft und der Transport dieser Wärme zur Zuluft, damit der Energiebedarf reduziert wird. Das Kreislaufverbundsystem (KVS) ist in einem Gehäuse montiert und besteht aus dem Abluftregister mit Tropfschale und dem Zuluftregister (Heizregister).

Durch die Feuchtigkeitsabscheidung im Rückgewinnungsregister der Abluft besteht Frostgefahr und ggf. Frost- bzw. Eisbildung. Dem wird entgegengewirkt durch Montage und Anschluss von Frostsensoren, die den Ventilstellmotor (Flüchtigkeitsstrom) im Abluftregister regelt.

Die Registerleistung nimmt ab, wenn ihre Oberflächen staubbeschichtet sind. Außer einer schlechteren Wärmeübertragung kommt es auch zu erhöhtem Druckabfall auf der Luftseite. Selbst wenn die Anlage mit einem guten Filter ausgerüstet ist, lagert sich mit der Zeit Staub an der Vorderkante der Registerlamellen (Zulaufseite) ab. Für eine hundertprozentige Leistung müssen die Register ordentlich entlüftet sein. Dies erfolgt in den Rohrleitungen durch Entlüftungsschrauben in den Anschlüssen und/oder Luftuhr.

### Kontrolle

Kontrollieren Sie:

1. die Registerlamellen auf mechanische Beschädigungen
2. die Dichtigkeit der Register
3. Tropfschale und Ablauf einschl. Geruchverschluss (ggf. reinigen)
4. ob Wasser im Geruchverschluss (ohne Rückschlagventil) steht.

## Reinigung

Wenn die Registerlamellen verschmutzt sind: von der Zulaufseite saubersaugen. Sie können auch vorsichtig von der Ablaufseite saubergeblasen werden. Bei stärkerer Verschmutzung: Warmes Wasser aufsprühen, dem aluminiumverträgliches Spülmittel beigegeben ist.

## Entlüften

Bei Bedarf Heizregister und Rohrleitungen entlüften. Die Entlüftungsschrauben befinden sich oben an den Registern oder an den Anschlussleitungen.

## Funktion

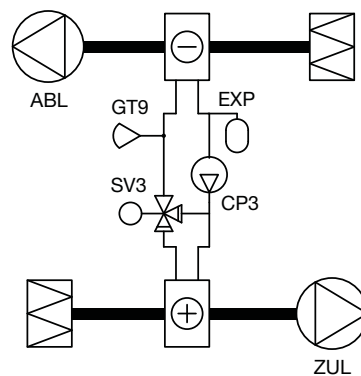

- ZUL Zuluftventilator
- ABL Abluftventilator
- CP3 Umwälzpumpe Rückgewinnungskreis
- SV3 Ventilmotor Rückgewinnungskreis
- GT9 Frostwächter

Sicherstellen, dass die Umwälzpumpe in die richtige Richtung läuft, und dass das Ventil die Öffnen-/Schließen-Folge ändert, wenn sich die Sollwerte/Voraussetzungen ändern.

## 6.6 Lufterhitzer Wasser (Code EMT-VV, MIE-CL/ELEV)

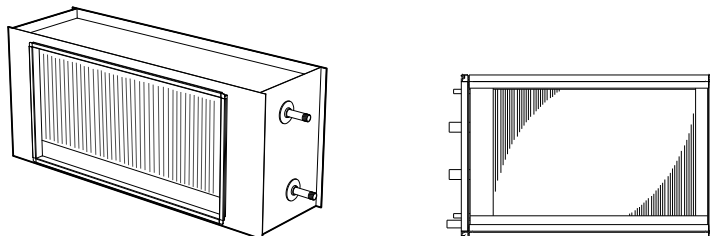

*Lufterhitzer Wasser (Code EMT-VV) und Lufterhitzer Wasser (Code MIE-CL/ELEV)*

Das Heizregister besteht aus einer Reihe von Kupferrohren mit Aluminiumlamellen darüber. Die Registerleistung nimmt ab, wenn ihre Oberflächen staubbeschichtet sind. Außer einer schlechteren Wärmeübertragung kommt es auch zu erhöhtem Druckabfall auf der Luftseite.

Selbst wenn die Anlage mit einem guten Filter ausgerüstet ist, lagert sich mit der Zeit Staub an der Vorderkante der Registerlamellen (Zulaufseite) ab. Für eine hundertprozentige Leistung muss die Register ordentlich entlüftet sein. Dies erfolgt in den Rohrleitungen durch Entlüftungsschrauben in den Anschlüssen und/oder Luftuhr.

### Kontrolle

Kontrollieren Sie:

1. die Registerlamellen auf mechanische Beschädigungen
2. die Dichtigkeit der Register.

### Reinigung

Wenn die Registerlamellen verschmutzt sind: von der Zulaufseite saubersaugen. Sie können auch vorsichtig von der Ablaufseite saubergeblasen werden. Bei stärkerer Verschmutzung: Warmes Wasser aufsprühen, dem aluminiumverträgliches Spülmittel beigegeben ist.

### Entlüften

Bei Bedarf Heizregister und Rohrleitungen entlüften. Die Entlüftungsschrauben befinden sich oben am Register oder an den Anschlussleitungen.

### Funktion

Sicherstellen, dass das Register Wärme abgibt. Dies kann durch eine vorübergehende höhere Temperatureinstellung (Sollwert) erfolgen.



### Zusätzliche Wartung ThermoGuard (Code ESET-TV, MIE-CL/ELTV)

1. Das ThermoGuard-Register muss mit einem Sicherheitsventil ausgestattet sein, dessen Funktion regelmäßig zu prüfen ist (mindestens 1 Mal jährlich). Undichte Ventile werden in der Regel durch Schmutzablagerungen im Ventilsitz verursacht.  
Normalerweise reicht es hier, das Ventilrad vorsichtig zu drehen und so den Ventilsitz „sauberzuspülen“. Falls das nicht hilft, muss das Sicherheitsventil ausgewechselt werden. Ein Ventil derselben Bauart und mit demselben Öffnungsdruck verwenden.
2. Eventuelle Absperrventile an Zu- und Rücklauf dürfen bei Frostgefahr nicht geschlossen sein.
3. Wenn ein ThermoGuard-Register einfriert, muss es vor der nächsten Inbetriebnahme erst komplett auftauen. Falls dem Register ein Wärmerückgewinner vorgeschaltet ist, reicht es meist aus, die Rückgewinnung zu fahren, um das Register aufzutauen. Sollte das nicht funktionieren, muss das Register mit einer externen Heizquelle aufgetaut werden.

---

#### **Hinweis!**

**Um die Funktion des ThermoGuard-Registers sicherzustellen, muss dieses erst komplett auftauen, bevor es wieder in Betrieb genommen werden kann. Beim Anlaufen kontrollieren, ob die Flüssigkeit im ganzen Register zirkuliert.**

---

## 6.7 Lufterhitzer Strom (Code ESET-EV, MIE-EL/ELEE)

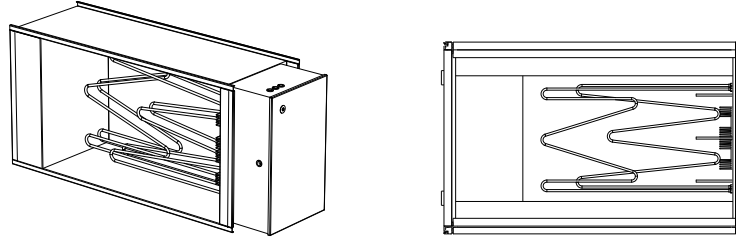

Lufterhitzer Strom (Code ESET-EV) und Lufterhitzer Strom (Code MIE-EL/ELEE)

Das Heizregister setzt sich aus „nackten“ Elektrostäben zusammen. Starke Verschmutzung kann dazu führen, dass sich die Elektrostäbe zu stark erhitzen. Dadurch verkürzt sich u. U. die Nutzungsdauer der Stäbe. Außerdem kann es nach verbranntem Staub riechen, schlimmstenfalls besteht Brandgefahr. Überhitzte Elektrostäbe können sich verformen oder aus ihren Aufhängungen lösen und zu ungleichmäßiger Lufterwärmung führen.

### Kontrolle

Sicherstellen, dass die Elektrostäbe vorschriftsmäßig sitzen und nicht verformt sind.

### Reinigung

Eventuelle Verunreinigungen durch Staubsaugen oder -wischen beseitigen.

### Funktion

1. Sie simulieren einen reduzierten Leistungsbedarf, indem Sie die Temperatureinstellung (Sollwert) vorübergehend senken, so dass sämtliche Stromstufen (Schalter) in Aus-Stellung stehen.
2. Danach erhöhen Sie die Sollwerteinstellung kräftig und überprüfen, ob die Stromstufen reagieren.
3. Die Temperatureinstellung rückstellen.
4. Das Gerät ausschalten. (Hinweis! Nicht mit dem Sicherheitsschalter ausschalten.) Sämtliche Stromstufen sollten jetzt ausfallen (= Schalter in Aus-Stellung). Der Gerätestopp kann sich um 2 – 5 Minuten verzögern, bis die im Lufterhitzer gespeicherte Wärmeenergie verschwunden ist.

Die Elektropatrone hat einen doppelten Temperaturbegrenzer. Die automatische Rückstellung muss auf 70 °C eingestellt sein.

Der Überhitzungsschutz mit manueller Rückstellung schaltet sich bei ca. 120 °C ein. Er sitzt auf der Abdeckung auf der Seite des Registers. **Vor der Rückstellung muss die Ursache für die Überhitzung festgestellt und behoben werden.**

Bedenken Sie stets, dass mit vermindertem Luftvolumenstrom die Gefahr einer Überhitzung steigt! Die Luftgeschwindigkeit sollte nicht unter 1,5 m/s liegen.

## 6.8 Luftkühler Wasser (Code ESET-VK, ESET-DX, MIE-CL/ELBC, MIE-CL/ELBD)

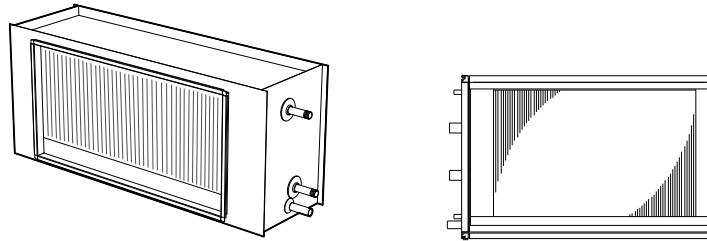

Luftkühler (Code ESET-VK, ESET-DX) und Luftkühler (Code MIE-CL/ELBC, MIE-CL/ELBD)

Das Kühlregister besteht aus einer Reihe von Kupferrohren mit Aluminiumlamellen darüber. Die Registerleistung nimmt ab, wenn ihre Oberflächen staubbeschichtet sind.

Außer einer schlechteren Wärmeübertragung kommt es auch zu erhöhtem Druckabfall auf der Luftseite.

Selbst wenn die Anlage mit einem guten Filter ausgerüstet ist, lagert sich mit der Zeit Staub an der Vorderkante der Registerlamellen (Zulaufseite) ab. Unter dem Kühlregister befindet sich eine Wanne mit Ablauf zur Ableitung von Kondenswasser. Hinter das Kühlregister ist in manchen Fällen ein Tropfenabscheider geschaltet, der verhindert, dass Wassertropfen mit dem Luftvolumenstrom mittransportiert werden.

### Kontrolle

Kontrollieren Sie:

1. die Registerlamellen auf mechanische Beschädigungen
2. die Dichtigkeit der Register
3. ob die Kühlung gleichmäßig über die Registerfläche verteilt ist (bei Betrieb)
4. Bodenwanne und Ablauf einschl. Geruchverschluss (ggf. reinigen)
5. ob Wasser im Geruchverschluss (ohne Rückschlagventil) steht.

### Reinigung

Wenn die Registerlamellen verschmutzt sind, müssen sie von der Zulaufseite aus saubergesaugt werden. Sie können aber auch vorsichtig von der Ablaufseite ausgeblasen werden. Bei stärkerer Verschmutzung am besten warmes Wasser aufsprühen, dem aluminiumverträgliches Spülmittel beigegeben ist. Ausführliche Informationen entnehmen Sie [Kühlregister, Reinigung](#) im Dokumentationsbereich unter [ivprodukt.docfactory.com](http://ivprodukt.docfactory.com).

### Entlüften (Hinweis! Gilt nur für ESET-VK und MIE-CL/ELBC)

Bei Bedarf Wasserregister und Rohleitungen entlüften. Die Entlüftungsschrauben befinden sich oben am Register oder an den Anschlussleitungen.

### Funktion

Sicherstellen, dass das Register Kälte abgibt. Dies kann durch eine vorübergehende Absenkung der Temperatur (Sollwert) erfolgen. Beachten Sie, dass die Kühlung blockiert wird, wenn die Außentemperatur unter den für „Kühlung starten“ eingestellten Wert sinkt.

## 6.9 Ventilatoreinheit (Code ELFF)

Die Ventilatoren sorgen dafür, dass die Luft durch das System strömt, d.h. der Ventilator überwindet den Strömungswiderstand in Luftgerät, Kanälen und Gerät.

Die Drehzahl der Ventilatoren ist für den richtigen Luftvolumenstrom eingestellt. Bei niedrigerem Luftvolumenstrom funktioniert die Anlage nicht mehr einwandfrei.

- Wenn der Zuluftvolumenstrom zu niedrig ist, gerät das System aus dem Gleichgewicht und erzeugt ein unzureichendes Raumklima.
- Wenn der Abluftvolumenstrom zu niedrig ist, verschlechtert sich die Lüftungsleistung. Außerdem kann das Ungleichgewicht dazu führen, dass feuchte Luft in die Gebäudekonstruktion gedrückt wird.  
Ein Grund dafür, dass die Ventilatoren einen zu geringen Luftvolumenstrom liefern, kann Staubablagerung auf den Laufradschaufeln sein.
- Dreht sich ein Radialventilator in die falsche Richtung, bewegt sich der Luftvolumenstrom zwar in die richtige Richtung, aber nur mit erheblicher Leistungsminderung. Daher die Drehrichtung überprüfen.



### WARNUNG!

**Hochspannung und rotierende Laufräder, Gefahr von Personenschäden.**

**Bei Eingriffen/Servicearbeiten : Gerät über den Serviceschalter an der Regelung ausschalten und danach den Sicherheitsschalter auf 0 stellen sowie arretieren.**



### WARNUNG!

**Rotierende Laufräder, Gefahr von Personenschäden. Gerät über den Serviceschalter an der Regelung ausschalten und danach den Sicherheitsschalter auf 0 stellen sowie arretieren. Vor dem Öffnen von Inspektionsöffnungen mindestens 3 Minuten warten.**

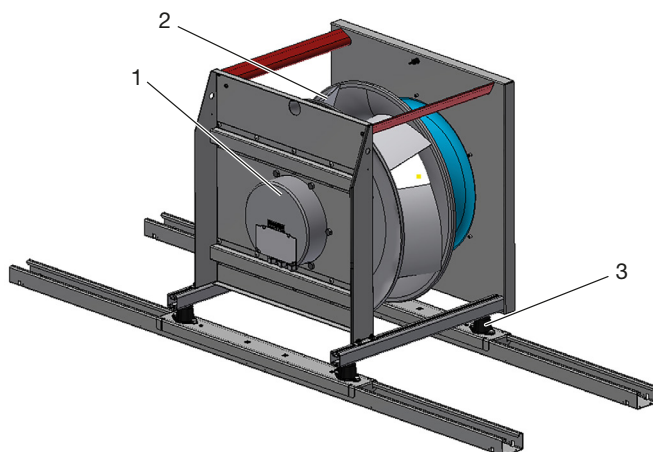

Ventilatoreinheit Größe 060–400

1. EC-Motor mit Reglereinheit
2. Laufrad
3. Schwingungsdämpfer

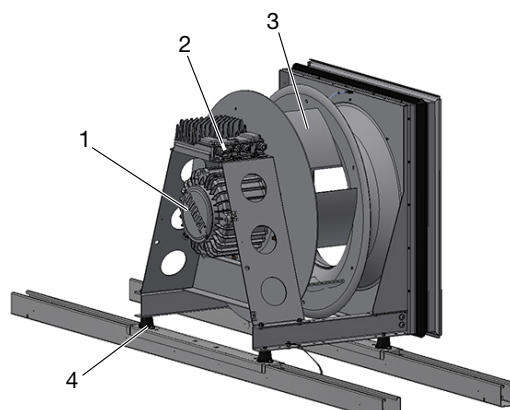

Ventilatoreinheit Größe 480–1540

1. Motor
2. Regelung
3. Laufrad
4. Schwingungsdämpfer

## Kontrolle

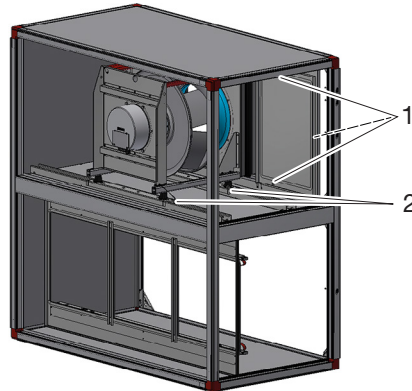

*Beispiel: Ventilatoreinheit*

### 1. Zugang ermöglichen:

#### Größe 060–400:

Die Ventilatoren sind auf Schienen montiert. Das eine Ende des Unterwerks der Ventilator montage losschrauben. Die Schrauben (Pos. 1) und Bolzen/Schrauben (Pos. 2) lösen und die Ventilatoreinheiten (Ventilator und Motor sind auf Schienen montiert) herausziehen.

#### Größe 480-1540:

Die Ventilatoren sind fest oder auf Schienen montiert. Der Zugang erfolgt normalerweise über die Inspektionsöffnung/Klappen. Auf Schienen montierte Ventilatoren lassen sich bei Bedarf herausziehen. Das eine Ende des Unterwerks der Ventilator montage losschrauben. Die Schrauben (Pos. 1) und Bolzen/Schrauben (Pos. 2) lösen und die Ventilatoreinheiten herausziehen. Hinweis! Bei Doppelventilatoren sind Schrauben an Doppelblechen zu lösen.

2. Sicherstellen, dass sich die Laufräder leicht drehen, im Gleichgewicht und schwingungsfrei sind. Ferner sicherstellen, dass das Laufrad keine Partikelansammlungen aufweist. Eventuelle Unwucht kann auf Ablagerungen oder Schäden an den Laufradschaufeln beruhen.
3. Lagergeräusch vom Motor überprüfen.  
 Wenn die Lager einwandfrei sind, hört man ein schwaches Surren. Ein kratzendes oder klopfendes Geräusch kann auf eine Beschädigung der Lager hindeuten, die behoben werden muss.
4. Sicherstellen, dass die Laufräder fest sitzen und sich mit den Einlaufkonen überlappen.
5. Laufrad und Motor sind auf Ständer mit Gummidämpfern montiert. Sicherstellen, dass die Gummidämpfer fest sitzen und intakt sind.
6. Befestigungsschrauben, Aufhängevorrichtungen und Ständer überprüfen.
7. Sicherstellen, dass die Dichtungen rund um die Öffnungen der Anschlussbleche herum intakt sind und fest sitzen.

8. Sicherstellen, dass die Messschläuche richtig fest an den jeweiligen Messanschlüssen sitzen.
9. Ventilatoreinheiten wieder montieren.
10. Luftvolumenströme wie folgt kontrollieren:
  - bei Geräten mit Regelung (Code MX) die Volumenstromanzeige vom Climatix-Display ablesen.
  - bei Geräten ohne Regelung (Code UC, MK, US) den Wert  $\Delta p$  an den (Mess-) Anschlüssen für die Volumenstrommessung +/- messen.

Am Durchflussschild des Geräts ablesen, welcher Volumenstrom dem gemessenen Wert  $\Delta p$  entspricht.

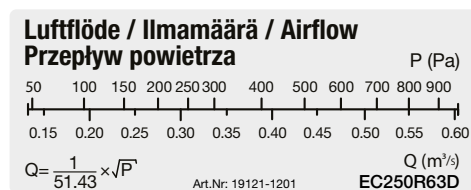

Beispiel: Durchflussschild

## Reinigung

1. Punkt 1-7 unter *Kontrolle* befolgen.
2. Eventuelle Ablagerungen an den Schaufeln der Laufräder abwischen, dazu ein umweltverträgliches Entfettungsmittel verwenden.
3. Der Motor ist äußerlich frei von Staub, Schmutz und Öl zu halten. Mit einem trockenen Lappen reinigen. Bei starker Verschmutzung kann ein umweltverträgliches Entfettungsmittel verwendet werden. Wenn eine dicke Schmutzschicht die Kühlung des Statorrahmens behindert, besteht Überhitzungsgefahr.
4. Das Gerät absaugen, damit kein Staub ins Kanalsystem geblasen werden.
5. Die übrigen Komponenten genauso wie die Laufräder reinigen. Sicherstellen, dass die Anschlusskonektoren richtig fest sitzen.
6. Ventilatoreinheiten wieder montieren.

## Rückstellen des Überhitzungsschutzes (gilt für ELFF mit Code -EC01-)

1. Stromzufuhr zum Ventilatormotor unterbrechen.
2. Nach dem Anhalten des Laufrads noch mindestens 20 Sekunden warten.
3. Ende Stromzufuhr zum Ventilatormotor.

## 6.10 Drosselklappe (Code ESET-TR, EMT-01)

Klappen können unterschiedliche Funktionen besitzen und an verschiedenen Stellen positioniert werden.

- EMT-01 Absperr-/Regelklappe
- ESET-TR Trimmklappe mit Handregler

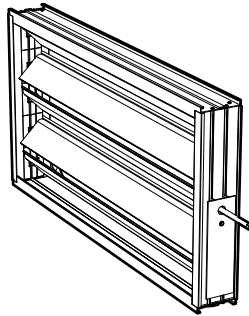

*Beispiele für Jalousieklappen*

Die Drosselklappe regelt den Luftvolumenstrom. Mangelhafte Funktion führt zu Störungen, die ernsthafte Konsequenzen haben können.

- Öffnet sich die Jalousieklappe ganz, wird der Luftvolumenstrom reduziert.
- Leckt die Jalousieklappe, kommt es zu einer erhöhten Leistungsaufnahme.
- Wenn die Trimmklappe für die Reinigungsfunktion des Rotors nicht funktioniert oder nicht korrekt eingestellt ist, kann dies dazu führen, dass Gerüche in der Abluft über den Rotor der Zuluft zugeführt werden.
- Ist die Jalousieklappe an der Außenluftseite angebracht und schließt sie bei Anhalten des Geräts nicht vollständig, kann das Heizregister kaputt frieren.

### Kontrolle

1. Die Funktion des Stellantriebs überprüfen.
2. Sicherstellen, dass die Drosselklappen richtig abdichten, wenn sie geschlossen sind. Wenn nicht, den Stellmotor neu einstellen, damit die Klappen ordentlich abdichten (gilt nicht für Trimmklappen).
3. Dichtungsleisten überprüfen.
4. Wenn die Drosselklappe nicht funktioniert, sicherstellen dass keine Schraube durch den Antriebsmechanismus/die Drosselklappenlamellen geschraubt wurde, die die Funktion behindert.

### Reinigung

Die Drosselklappenlamellen mit einem trockenen Lappen reinigen. Bei stärkerer Verschmutzung kann ein umweltverträgliches Entfettungsmittel verwendet werden.

## 6.11 Einlassteil für Außenaufstellung mit Absperrklappe (Code MIE-IU)

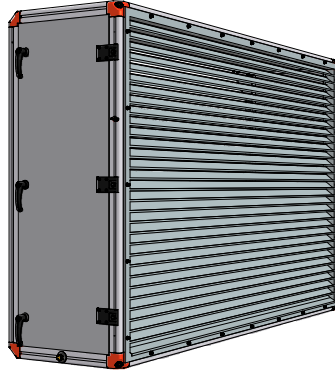

Das Einlassteil für Außenaufstellung mit Absperrklappe ist mit Außenwandgitter und Drainage versehen.

### Kontrolle

1. Die Funktion des Stellantriebs überprüfen.
2. Sicherstellen, dass die Drosselklappen richtig abdichten, wenn sie geschlossen sind. Falls nicht, Stellantrieb so justieren, dass die Klappe abdichtet.
3. Dichtungsleisten überprüfen.
4. Wenn die Drosselklappe nicht funktioniert, sicherstellen dass keine Schraube durch den Antriebsmechanismus/die Drosselklappenlamellen geschraubt wurde, die die Funktion behindert.
5. Drainierungsfunktion überprüfen.

### Reinigung

Die Drosselklappenlamellen mit einem trockenen Lappen reinigen. Bei stärkerer Verschmutzung kann ein umweltverträgliches Entfettungsmittel verwendet werden.



## 6.12 Fortluftteil für Außenaufstellung mit Absperrklappe (Code EAU)



Das Fortluftteil für Außenaufstellung mit Absperrklappe ist ein Funktionsteil zur Minimierung der Kurzschlussgefahr zwischen Außenluft und Fortluft verwendet.

### Kontrolle

1. Die Funktion des Stellantriebs überprüfen.
2. Sicherstellen, dass die Drosselklappen richtig abdichten, wenn sie geschlossen sind. Falls nicht, Stellantrieb so justieren, dass die Klappe abdichtet.
3. Dichtungsleisten überprüfen.
4. Wenn die Drosselklappe nicht funktioniert, sicherstellen dass keine Schraube durch den Antriebsmechanismus/die Drosselklappenlamellen geschraubt wurde, die die Funktion behindert.

### Reinigung

Die Drosselklappenlamellen mit einem trockenen Lappen reinigen. Bei stärkerer Verschmutzung kann ein umweltverträgliches Entfettungsmittel verwendet werden.

## 6.13 Umluftteil mit Absperrventil/Regelklappe (Code EBE)



Das Umluftteil mit Absperrventil/Regelklappe kommt zur Luftumwälzung beim Beheizen von Räumlichkeiten in der Nacht zum Einsatz.

### Kontrolle

1. Die Funktion des Stellantriebs überprüfen.
2. Sicherstellen, dass die Drosselklappen richtig abdichten, wenn sie geschlossen sind. Falls nicht, Stellantrieb so justieren, dass die Klappe abdichtet.
3. Dichtungsleisten überprüfen.
4. Wenn die Drosselklappe nicht funktioniert, sicherstellen dass keine Schraube durch den Antriebsmechanismus/die Drosselklappenlamellen geschraubt wurde, die die Funktion behindert.

### Reinigung

Die Drosselklappenlamellen mit einem trockenen Lappen reinigen. Bei stärkerer Verschmutzung kann ein umweltverträgliches Entfettungsmittel verwendet werden.

## 6.14 Schalldämpfer (Code EMT-02, MIE-KL)

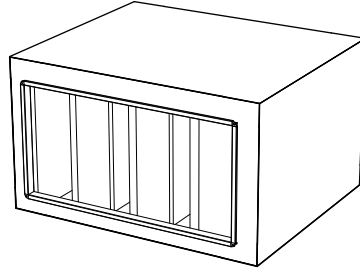

Schalldämpfer (Code EMT-02)

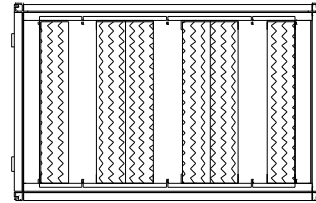

Schalldämpfer (Code MIE-KL)

Die Aufgabe des Schalldämpfers besteht in der Reduzierung des Schalleistungsspegels im System.

### Kontrolle

Sicherstellen, dass die Oberflächen der Schallwandelemente intakt und sauber sind. Ggf. reparieren bzw. reinigen.

### Reinigung

Sämtliche Flächen absaugen und/oder feucht abwischen. Bei intensiverer Reinigung können rotierende Nylonwischer zum Einsatz kommen.

## 6.15 Filter-Bypass (Code ENFT-10)

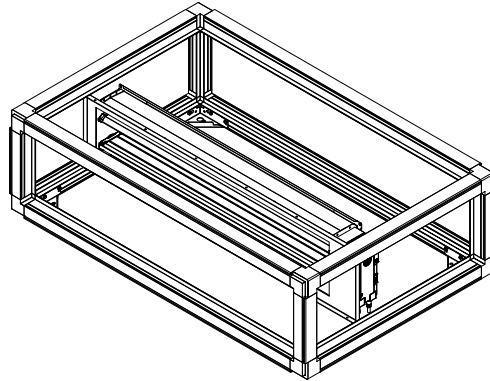

*Filter-Bypass (Code ENF)*

Die Aufgabe des Filter-Bypass besteht darin, im Brandfall den Luftstrom abzulenken. Unzureichende Funktion führt zu Störungen, die schwerwiegende Folgen haben können.

### **Kontrolle**

1. Die Funktion des Stellantriebs überprüfen.
2. Sicherstellen, dass die Drosselklappe in geschlossenem Zustand richtig abdichtet. Falls nicht, Stellantrieb so justieren, dass die Klappe abdichtet.
3. Dichtungsleisten überprüfen.
4. Wenn die Drosselklappe nicht funktioniert, sicherstellen dass keine Schraube durch den Antriebsmechanismus/die Drosselklappenlamellen geschraubt wurde, die die Funktion behindert.

### **Reinigung**

Sämtliche Flächen absaugen und/oder feucht abwischen. Bei intensiverer Reinigung können rotierende Nylonwischer zum Einsatz kommen.



*Air handling with focus on LCC*

## **Sie können sich jederzeit an uns wenden**

---

Zentrale:	+46-470 – 75 88 00	
Support für Steuerung:	+46-470 – 75 89 00	<a href="mailto:styr@ivprodukt.se">styr@ivprodukt.se</a>
Service:	+46-470 – 75 89 99	<a href="mailto:service@ivprodukt.se">service@ivprodukt.se</a>
Ersatzteile:	+46-470 – 75 88 00	<a href="mailto:spareparts@ivprodukt.com">spareparts@ivprodukt.com</a>
<b>Besuchen Sie uns auf:</b>		<a href="http://www.ivprodukt.de">www.ivprodukt.de</a>
Dokumentation für Ihr Gerät:		<a href="http://docs.ivprodukt.com">docs.ivprodukt.com</a>
Technische Dokumente:		<a href="mailto:docs@ivprodukt.se">docs@ivprodukt.se</a>