Gebruik en onderhoud

Envistar Top



Ordernummer:

Projectnaam:



Specificatie unit

Unittype

TEM	TXM	TEXM
TER	TXR	TEXR
TEC-R	1V	2V
TEC-M		
TECX		
TECO		
TTC		
TTCH		

Uitvoering Home Concept

Onderdelen en toebehoren unit

Rotor warmtewisselaar TXRR

Tegenstroomwisselaar TXMM

Luchtverwarmer water ETAB-VV
Eff-var 1 2 3

Luchtverwarmer water SBK-VV

ThermoGuard ETAB-TV
Eff-var 1 2

Luchtverwarmer elektrisch ETAB-EV
Eff-var 1 2 3

Luchtverwarmer elektrisch ETKB-EV
Eff-var 1 2 3 4

Luchtverwarmer elektrisch ETAB-SV

Luchtkoeler water ETKB-VK

Luchtkoeler water SBK-VK

Klep ETSP-UM, ETSP-TR, ETRL

Geluidsdemper ETLD

Grootte

04	06	09	10
12	17	22	28

Bedieningssysteem

MX

UC

MK

US

HS

Filter toevoerlucht

ePM10-60% / M5

ePM1-50% / F7

ePM1-60% / F7

Excl. filter

Filter retourlucht

ePM10-60% / M5

ePM1-50% / F7

ePM1-60% / F7

Excl. filter



Inhoudsopgave

1 Veiligheid

1.1 Beoogde toepassing	1
1.2 Niet-bedoelde toepassing	1
1.3 Fabrikant	1
1.4 Algemene veiligheid	1
1.5 Algemene veiligheidsmededelingen	2
1.6 Algemene veiligheidsmededelingen	3
1.7 Borden op de unit	8
1.8 CE-markering	9
1.9 Onderhoud	9
1.10 Garantie	9
1.11 Verlengde garantie	9
1.12 Demontage en afvoeren	10
1.13 Hygiënische uitvoering (optioneel)	10

2 Algemeen

2.1 Informatiebericht, niet veiligheidsgerelateerd	11
2.2 Documentatie en ondersteuning	11
2.3 Reserveonderdelen	11

3 Hantering koelmiddel

3.1 Verantwoordelijkheid	12
3.2 Gebruik en inspectie van onder druk staande apparatuur	12
3.3 Lekcontrole en registratie	12

4 Technische beschrijving

4.1 De uitvoering van de unit	15
4.2 Uitvoering Home Concept	15
4.3 Detectiesysteem koelmiddel	15
4.4 Koelmachine EcoCooler (code TEC-R, TEC-M, TECO, TECX)	16
4.5 Koelwarmtepomp ThermoCooler HP (code TTC, TTCH)	20

5 Inbedrijfstelling en bediening

5.1 Voorafgaand aan de inbedrijfstelling	23
5.2 De unit starten en stoppen	24
5.3 Voor onderhoud (zet de unit uit)	24
5.4 Aanvullende aansluitinstructies	25
5.5 Bedrijfsparameters koelen	26

Inhoudsopgave, vervolg

6 Onderhoudsinstructies

6.1	Onderhoudsschema	37
6.2	Filter (code ETFL)	39
6.3	Warmtewisselaar rotor (code TXRR)	42
6.4	Tegenstroomwisselaar (code TXMM)	47
6.5	Luchtverwarmer water (code ETAB-VV, SKB-VV) en Thermoguard (ETAB-TV)	49
6.6	Luchtverwarmer elektrisch (code ETAB-EV, ETKB-EV, ETAB-SV)	51
6.7	Luchtkoeler water (code ETKB-VK, SBK-VK)	53
6.8	Ventilatoreenheid (code ELFF)	55
6.9	Klep (code ETSP-UM, ETSP-TR, ETRL)	59
6.10	Geluidsdemper (code ETLD)	61
6.11	Koelmachine (code TEC-R, TEC-M, TECX, TECO). Koelwarmtepomp (code TTC, TTCH)	62

7 Alarmmanagement en foutopsporing

7.1	Koelmachine grootte 17-22 (code TEC)	63
7.2	Koelmachine (grootte 06-12 code TEC-R) / (grootte 06, 10 code TEC-M) - zonder Carel	65
7.3	Koelmachine (grootte 04-12 code TEC-R) / (grootte 04-12 code TEC-M) / (grootte 17-28 code TECO. TECX) - met Carel. Koelwarmtepomp (code TTC, TTCH)	69

1 Veiligheid

In dit hoofdstuk komen belangrijke veiligheidsaspecten waarop tijdens de gebruik en onderhoud op gelet moet worden aan bod. Het doel is om het veiligheidsbewustzijn te verhogen en zo letsel aan personen en schade aan milieu en units te voorkomen.



- Deze handleiding bevat belangrijke instructies. Lees aandachtig en volg de instructies.
- Besteed speciale aandacht aan waarschuwings- en informatieberichten en de stickers op het product.
- Bewaar de handleiding voor toekomstig gebruik.

00177

1.1 Beoogde toepassing

De Envistar Top unit-serie is bedoeld voor gebruik als luchtbehandelingsaggregaat voor comfortventilatie in gebouwen.

Bedoelde gebruiker

De inhoud van deze handleiding is bedoeld voor personeel dat de unit in bedrijf stelt en lopende onderhoud uitvoert. Voor onderhoud en service van de koelmachine/koelwarmtepomp is koelgecertificeerd personeel vereist.

Beoogde gebruiksomgeving

De unit moet bij montage in huis worden geplaatst in een ruimte met een temperatuur tussen +7 en +30°C en tijdens de winter met een vochtgehalte van <3,5 g/kg droge lucht. De unit kan ook worden uitgevoerd voor buiteninstallatie.

1.2 Niet-bedoelde toepassing

Elk ander gebruik dan genoemd in het hoofdstuk Beoogde toepassing, is verboden, tenzij uitdrukkelijk toegestaan door IV Produkt. De unit mag niet in een explosieve omgeving geïnstalleerd of gebruikt worden.

1.3 Fabrikant

De luchtbehandelingsaggregaat wordt geproduceerd door IV Produkt AB, Sjöuddevägen 7, S-350 43 VÄXJÖ, Zweden.

1.4 Algemene veiligheid

Het niet naleven van de veiligheidsinstructies kan leiden tot persoonlijk letsel of schade aan het luchtbehandelingsaggregaat. Voorkom letsel aan personen of schade aan het milieu of de unit:

- Voldoe aan nationale en lokale wet- en regelgeving voor veilig werken, bijvoorbeeld valbeveiliging bij het werken op grote hoogte.
- Draag geen losse kleding of sieraden die vast kunnen komen te zitten.
- Stap of klim niet op de unit.
- Gebruik de juiste gereedschappen.
- Gebruik de juiste persoonlijke beschermingsmiddelen.
- Let op de markeringen, typeplaatjes, informatie en waarschuwingsstickers op de unit.
- Zorg dat alle luiken op hun plaats zijn, dat de inspectieluiken gesloten zijn en dat vergrendelbare inspectieluiken vergrendeld zijn voordat het apparaat wordt gestart en na een ingreep/onderhoud.

Persoonlijke beschermingsmiddelen

Persoonlijke beschermingsmiddelen moeten altijd worden gebruikt op basis van de risico's op de werkplek. Draag bijvoorbeeld veiligheidsschoenen met een stalen neus, gehoorbescherming, beschermende helm, handschoenen, bril, bedekkende kleding, beschermende overall, mondkapje/gelaatsmasker en/of valbeveiliging waar de werkzaamheden en werkomgeving dit vereisen.

1.5 Algemene veiligheidsmededelingen

	<p>WAARSCHUWING! Risico op beknellingsletsel, verbrijzeling of snijwonden bij bewegende delen.</p> <p><i>De unit kan onverwacht starten via de afstandsbediening of starten als er een vraag is.</i></p> <ul style="list-style-type: none">• Besturingsparameters kunnen alleen worden gewijzigd door personeel met uitgebreide bevoegdheden.• De unit moet met alle veiligheidsschakelaars worden uitgeschakeld voordat luiken geopend mogen worden. <p style="text-align: right;">00257</p>
	<p>WAARSCHUWING! Risico op letsel bij bewegende delen.</p> <p><i>Tijdens bedrijf kunnen losse voorwerpen in de unit naar buiten worden geworpen en kunnen mensen raken die zich in de buurt van de unit bevinden.</i></p> <ul style="list-style-type: none">• De unit mag niet onder spanning worden gezet totdat alle kanalen zijn aangesloten.• Er mogen geen losse voorwerpen in de unit zitten.• Alle inspectieluiken moeten gesloten zijn en vergrendelbare luiken moeten tijdens bedrijf vergrendeld zijn. <p style="text-align: right;">00258</p>
	<p>WAARSCHUWING! Risico op letsel bij hoge geluidsniveaus.</p> <p><i>Hoge geluidsniveaus kunnen gehoorschade veroorzaken.</i></p> <ul style="list-style-type: none">• Controleer het geluidsniveau op het betreffende punt. Zie informatie in Technische gegevens voor de betreffende unit.• Voldoe aan lokale en nationale voorschriften voor werken bij hogere geluidsniveaus. <p style="text-align: right;">00259</p>

1.6 Algemene veiligheidsmededelingen

Houd rekening met de volgende algemene veiligheidsmededelingen.

Vergrendelbare veiligheidsschakelaar



WAARSCHUWING!

Risico op ernstig persoonlijk letsel.
Elektrische spanning kan leiden tot elektrische schok, brandwonden en overlijden.

Bij ingreep/service – schakel de unit uit met de serviceschakelaar in het bedieningssysteem, draai daarna de veiligheidsschakelaar naar de stand 0 en vergrendel deze.

Er kunnen meerdere veiligheidsschakelaars zijn die werken voor de verschillende delen van de unit. Alle veiligheidsschakelaars moeten voor een ingreep/onderhoud uitgezet en vergrendeld worden.



WEES VOORZICHTIG!

Veiligheidsschakelaars zijn niet gedimensioneerd voor het starten/stoppen van de unit. De unit moet gestart en gestopt worden via de serviceschakelaar in het bedieningssysteem.

Elektrische aansluiting



WAARSCHUWING!

Risico op ernstig persoonlijk letsel.
Elektrische spanning kan leiden tot elektrische schok, brandwonden en overlijden.

Bij ingreep/service – schakel de unit uit met de serviceschakelaar in het bedieningssysteem, draai daarna de veiligheidsschakelaar naar de stand 0 en vergrendel deze.

Er kunnen meerdere veiligheidsschakelaars zijn die werken voor de verschillende delen van de unit. Alle veiligheidsschakelaars moeten voor een ingreep/onderhoud uitgezet en vergrendeld worden.



WAARSCHUWING!

Risico op persoonlijk letsel.
Roterende ventilatorwielen kunnen beknellingsletsel en snijwonden veroorzaken.
De unit mag niet onder spanning worden gezet totdat alle kanalen zijn aangesloten.

**WEES VOORZICHTIG!**

Elektrische aansluiten en andere elektrotechnische werkzaamheden mogen alleen worden uitgevoerd door een gekwalificeerd elektricien of door het servicepersoneel dat door IV Produkt is aangewezen.

Inspectieluiken**WAARSCHUWING!**

Risico op persoonlijk letsel.
Overdruk in de unit.
Laat de druk dalen voordat de inspectieluiken geopend worden.

**WAARSCHUWING!**

Risico op persoonlijk letsel.
Inspectieluiken bij de bewegende delen van de unit moeten vergrendeld zijn, er is geen aanrakingsbeveiliging.

Tijdens de ingreep/onderhoud worden de inspectieluiken afgesloten met de meegeleverde sleutel.

Voordat het apparaat wordt gestart en na een ingreep/onderhoud moet ervoor gezorgd worden dat alle inspectieluiken gesloten zijn en dat vergrendelbare inspectieluiken vergrendeld zijn.

Koelmachine/koelwarmtepomp**WAARSCHUWING!**

Risico op persoonlijk letsel.
Hete oppervlakken kunnen brandwonden veroorzaken.

Bij ingreep/service – schakel de unit uit met de serviceschakelaar in het bedieningssysteem, draai daarna de veiligheidsschakelaar naar de stand 0 en vergrendel deze.

Er kunnen meerdere veiligheidsschakelaars zijn die werken voor de verschillende delen van de unit. Alle veiligheidsschakelaars moeten voor een ingreep/onderhoud uitgezet en vergrendeld worden.

Wacht ten minste 30 minuten voordat de inspectieluiken naar de compressor worden geopend.



WAARSCHUWING!

Brandgevaar bij lekkage van koelmiddel.

A2L-koelmiddelen zijn licht ontvlambaar en kunnen bij lekkage ontbranden.

Als externe schade aan het koelcircuit heeft geleid tot lekkage van koelmiddel, evacueer dan de ventilatorruimte, zorg voor goede ventilatie en haal koelgecertificeerd personeel erbij.

Onderhoud aan koelmachines/koelwarmtepompen mag alleen worden uitgevoerd door koeltechnisch personeel. Bij ingreep/service – schakel de unit uit met de serviceschakelaar in het bedieningssysteem, draai daarna de veiligheidsschakelaar naar de stand 0 en vergrendel deze.

Er kunnen meerdere veiligheidsschakelaars zijn die werken voor de verschillende delen van de unit. Alle veiligheidsschakelaars moeten voor een ingreep/onderhoud uitgezet en vergrendeld worden.

Veiligheidsschakelaars mogen niet worden gebruikt bij een vermoeden van koelmiddellekkage vanwege het risico op vonken.

Als er een detectiesysteem is geïnstalleerd:

- Controleer dat het detectiesysteem aan staat.
- Zorg ervoor dat externe kleppen in het kanaalsysteem niet ongecontroleerd dicht kunnen en zo de luchthoeveelheid van de unit blokkeren.

Warmtewisselaar



WAARSCHUWING!

Risico op persoonlijk letsel.

Hete oppervlakken kunnen brandwonden veroorzaken.

Bij ingreep/service – schakel de unit uit met de serviceschakelaar in het bedieningssysteem, draai daarna de veiligheidsschakelaar naar de stand 0 en vergrendel deze.

Er kunnen meerdere veiligheidsschakelaars zijn die werken voor de verschillende delen van de unit. Alle veiligheidsschakelaars moeten voor een ingreep/onderhoud uitgezet en vergrendeld worden.

Wacht ten minste 5 minuten voordat de inspectieluiken naar de warmtewisselaar worden geopend.

Ventilator



WAARSCHUWING!

Risico op persoonlijk letsel.
Roterende ventilatorwielen kunnen beknellingsletsel en snijwonden veroorzaken.

Bij ingreep/service – schakel de unit uit met de serviceschakelaar in het bedieningssysteem, draai daarna de veiligheidsschakelaar naar de stand 0 en vergrendel deze.

Er kunnen meerdere veiligheidsschakelaars zijn die werken voor de verschillende delen van de unit. Alle veiligheidsschakelaars moeten voor een ingreep/onderhoud uitgezet en vergrendeld worden.

Wacht ten minste 3 minuten voor het openen van de inspectieluiken.

Rotor warmtewisselaar



WAARSCHUWING!

Risico op persoonlijk letsel.
Roterende rotorwielen kunnen beknellingsletsel en snijwonden veroorzaken.

Bij ingreep/service – schakel de unit uit met de serviceschakelaar in het bedieningssysteem, draai daarna de veiligheidsschakelaar naar de stand 0 en vergrendel deze.

Er kunnen meerdere veiligheidsschakelaars zijn die werken voor de verschillende delen van de unit. Alle veiligheidsschakelaars moeten voor een ingreep/onderhoud uitgezet en vergrendeld worden.

Wacht ten minste 3 minuten voor het openen van de inspectieluiken.

Klep



WAARSCHUWING!

Risico op persoonlijk letsel.

Bewegende delen kunnen beknellingsletsel veroorzaken.
Plaats uw handen nooit in de klep wanneer deze dichtgaat.

Bij ingreep/service – schakel de unit uit met de serviceschakelaar in het bedieningssysteem, draai daarna de veiligheidsschakelaar naar de stand 0 en vergrendel deze.

Er kunnen meerdere veiligheidsschakelaars zijn die werken voor de verschillende delen van de unit. Alle veiligheidsschakelaars moeten voor een ingreep/onderhoud uitgezet en vergrendeld worden.

Sommige kleppen worden gesloten met een veerretour in spanningsloze toestand.

Wacht minstens 3 minuten zodat de klep tijd heeft om dicht te gaan.

Filter



WAARSCHUWING!

Risico op persoonlijk letsel - schadelijke stof.

Gebruik mondbeschermer/masker om inademen van stof te voorkomen.

1.7 Borden op de unit

Houd borden en stickers schoon van vuil. Vervang verloren, beschadigde of niet-leesbare borden en stickers op de unit. Neem contact op met IV Product voor vervangende stickers, geef het artikelnummer op.

Typeplaatje

De typeplaatjes van de unit en eventuele bijbehorende koelmachine/koelwarmtepomp zitten aan de inspectiezijde. Het typeplaatje wordt onder andere gebruikt voor de identificatie van het product.

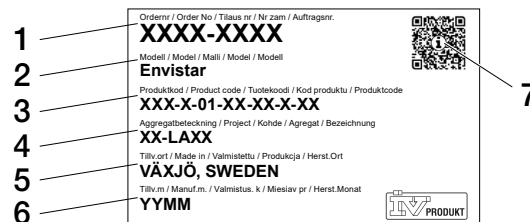

Voorbeeld Typeplaatje unit

- | | |
|---------------------------|--------------------|
| 1. Ordernummer | 5. Fabricageplaats |
| 2. Productnaam/-model | 6. Fabricagedatum |
| 3. Productcode | 7. QR-code |
| 4. Aanduiding van de unit | |

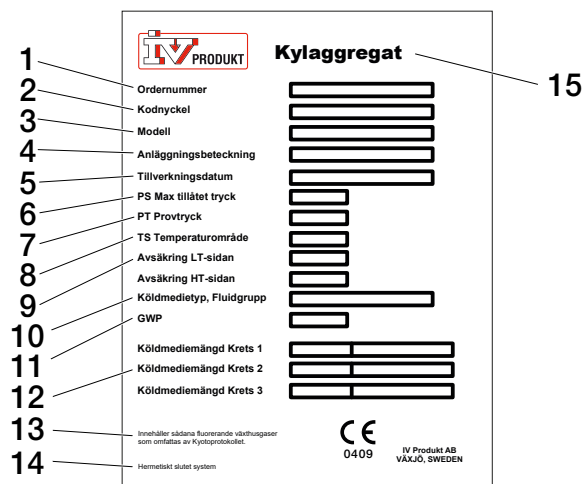

00351

Voorbeeld Typeplaatje van een koelmachine/koelwarmtepomp

- | | |
|-------------------------------------|--------------------------------------------------------------------------------------------------------------|
| 1. Ordernummer | 10. Koelmiddeltype, vloeistofgroep |
| 2. Codesleutel | 11. GWP |
| 3. Model | 12. Hoeveelheid koelmiddel, Circuit 1, 2, 3 (kg, CO ₂ e) |
| 4. Installatie-aanduiding | 13. Bevat gefluoreerde broeikasgassendie onder het Kyoto-protocol vallen. |
| 5. Fabricagedatum | 14. Volledig gesloten systeem, geldt voor de koelmiddelen R410A en R454B (niet beschikbaar voor Easy Access) |
| 6. PS Max. toegestane druk, bar (e) | 15. Koelmachine/koelwarmtepomp |
| 7. PT Testdruk, bar (e) | |
| 8. TS Temperatuurbereik, °C | |
| 9. Beveiliging LT/HT-zijde, bar (e) | |

1.8 CE-markering

Het luchtbehandelingsaggregaat heeft een CE-markering en voldoet aan de relevante standaarden van de opgegeven richtlijnen en normen in de conformiteitsverklaring. De markering betreft de unit in de uitvoering waarin deze is geleverd en op voorwaarde dat deze is gemonteerd en in gebruik is genomen in overeenstemming met de instructies van IV Produkt. De verklaring heeft geen betrekking op units die zijn gewijzigd, onderdelen die later zijn toegevoegd of andere installaties waarin de unit deel van zou kunnen uitmaken. De unit mag niet in gebruik worden genomen totdat de installatie waarin de unit is opgenomen, voldoet aan de eisen voor CE-markering, die van toepassing zijn in het land waar de eenheid is geïnstalleerd.

De Verklaring van overeenstemming staat onder Documentatie op ivprodukt.docfactory.com, of bij de orderspecifieke documentatie op docs.ivprodukt.com.

1.9 Onderhoud

Het lopende onderhoud van de unit kan uitgevoerd worden door degene normaal verantwoordelijk is voor het onderhoud van het gebouw of door een gerenommeerd onderhoudsbedrijf waarmee een contract is afgesloten. Voor onderhoud en service van de koelmachine/koelwarmtepomp is koelgecertificeerd personeel vereist.

1.10 Garantie

De instructies moeten worden gevolgd zodat de unit functioneert zoals bedoeld en de garantie geldig is. Een juist uitgevoerd startprotocol is een voorwaarde voor een geldige productgarantie. Als tijdens de garantieperiode ingrepen aan de unit worden uitgevoerd zonder goedkeuring van IV Produkt, zal de garantie komen te vervallen.

1.11 Verlengde garantie

Als de levering wordt gedekt door een vijfjarige garantie volgens ABM 07 met aanvulling ABM-V 07 of volgens NL 17 met aanvulling VU 20 wordt het IV Produkt Service- en garantieboek meegeleverd.

Om aanspraak te kunnen maken op de verlengde garantie moet een volledig gedocumenteerd en ondertekend IV Produkt Service- en garantieboek worden overlegd.

1.12 Demontage en afvoeren

Wanneer een luchtbehandelingsaggregaat gedemonteerd moet worden, zijn daar afzonderlijke instructies voor die gevolgd moeten worden, zie [Luchtbehandelingsaggregaat, demontage en afvoeren](http://ivprodukt.docfactory.com) bij Documentatie op ivprodukt.docfactory.com.

1.13 Hygiënische uitvoering (optioneel)

Optioneel kan de unit worden geleverd als hygiënische uitvoering volgens de hygiëneversie VDI 6022 deel 1. De unit voldoet aan de richtlijnen voor hygiëne-uitvoering VDI 6022 Deel 1. Om hieraan te voldoen moet het systeem worden gecontroleerd vóór ingebruikname (opstarten) op reinheid en moet het indien nodig grondig gereinigd worden. Toevoerluchtfilters moeten klasse ePM1-50% (F7) of een hoger scheidend vermogen hebben.

Extra voor units zonder volledig geïntegreerd bedieningssysteem (code MK, US, UC):



WEES VOORZICHTIG!

Drukstoten op filters en luchtkanalen moeten voorkomen worden middels het ontwerp van het kanaalsysteem en de instelling/configuratie van het bedieningssysteem (bijv. zachte start van ventilatoren, geopende kleppen wanneer de ventilatoren in bedrijf zijn).

Maatregelen bij stilstand

Volgens de richtlijnen voor hygiëne-uitvoering VDI 6022 Deel 1:

Bij langere stilstand in het luchtbehandelingssysteem (langer dan 48 uur), moet verzekerd zijn dat er stroomafwaarts van de koelwisselaar of luchtbevochtiger geen vochtige plekken zijn.

Voorkom dat vocht zich verzamelt – sluit de koelwisselaars en luchtbevochtiger op tijd en ventileer de luchtkanalen droog (stapsgewijs uitzetten). Zie er ook op toe om de benodigde functie in te stellen of te programmeren in het automatiserings-/bedieningssysteem van het gebouw voor het automatisch droogblazen van de luchtkoeler en de stroomafwaartse secties.

2 Algemeen

2.1 Informatiebericht, niet veiligheidsgerelateerd



Symbool samen met informatietekst markeert moeilijkheden en geeft tips en aanbevelingen.

00182

2.2 Documentatie en ondersteuning

De documentatie voor uw unit vindt u op het Bestelportaal. Zie docs.ivprodukt.com – geef uw ordernummer op.

Het kan tot twee weken duren voordat alle documentatie beschikbaar is op het Bestelportaal. De tekst "Documentatie in ontwikkeling" staat er totdat de documentatie compleet is. Neem, in geval van ontbrekende of onjuiste documentatie, contact op met DU/Documentatie. Voor hulp op ander gebied kunt u contact opnemen met de betreffende afdeling. Kijk voor contactgegevens op de achterzijde van de handleiding.

2.3 Reserveonderdelen

De lijst met reserveonderdelen is te vinden op het bestelportaal. Bestel reserveonderdelen en accessoires bij IV Produkt. Kijk voor contactgegevens op de achterzijde van de handleiding. Vermeld bij contact het bestelnummer en de aanduiding van de unit zoals die op het typeplaatje op de unit staat.

3 Hantering koelmiddel

Dit document bevat een samenvatting van de eisen en richtlijnen met betrekking tot het omgaan met koelmiddelen voor de koelmachine/koelwarmtepomp. Voor meer informatie verwijzen wij u naar de F-gasvoorschriften en de nationale eisen op het gebied van koelmiddelhantering.

3.1 Verantwoordelijkheid

De natuurlijke of rechtspersoon (ook genoemd de operator) die de feitelijke technische verantwoordelijkheid heeft voor de onder de F-gasvoorschriften vallende apparatuur en systemen. De operator is meestal de eigenaar van de installatie.

De operator is verantwoordelijk voor:

- minimaliseren en voorkomen van lekkage
- actie te ondernemen als lekkage optreedt
- zorg te dragen dat lekcontrole, service en reparatie van het koelmiddelcircuit worden uitgevoerd door koelgecertificeerde monteurs
- ervoor te zorgen dat de hantering van koelmiddelen gebeurt op een milieuveilige wijze en in overeenstemming met de geldende nationale voorschriften.

3.2 Gebruik en inspectie van onder druk staande apparatuur

De controle moet uitgevoerd worden in overeenstemming met de toepasselijke nationale wetgeving.

3.3 Lekcontrole en registratie



Lekcontrole moet worden uitgevoerd door een gekoelgecertificeerde monteur.



Verschillende landen kunnen verschillende voorschriften hebben met betrekking tot lekcontrole en het bijhouden van gegevens.

Lekcontrole en het vastleggen van gegevens moeten worden uitgevoerd in overeenstemming met de nationale, toepasselijke regelgeving.

Raadpleeg het typeplaatje van de unit voor het type koelmiddel, de hoeveelheid koelmiddel en het kooldioxide-equivalent.

Alle units met koelmiddel R410A of R454B zijn geclassificeerd als volledig gesloten.

TEC-M		Lekcontrole		Registratie
Grootte	Koelmiddel	Zoeken naar installatielekken	Elke 12 maanden	Bij controle/interventie
04	R410A	-	-	-
06	R410A	-	-	-
	R454B	-	-	-
09	R410A	-	-	-
	R454B	-	-	-
10	R410A	-	-	-
	R454B	-	-	-
12	R410A	Ja ¹⁾	-	-
	R454B	-	-	-

¹⁾ Geldt in Zweden.

TEC-R		Lekcontrole		Registratie
Grootte	Koelmiddel	Zoeken naar installatielekken	Elke 12 maanden	Bij controle/interventie
04	R410A	-	-	-
06	R410A	-	-	-
	R454B	-	-	-
09	R410A	-	-	-
	R454B	-	-	-
10	R410A	-	-	-
	R454B	-	-	-
12	R410A	-	-	-
	R454B	-	-	-
17	R134a	Ja	Ja	Ja
	R513A			
22	R134a	Ja	Ja	Ja
	R513A			

TECX/TECO	Koelmiddel	Lekcontrole		Registratie
		Zoeken naar installatielekken	Elke 12 maanden	Bij controle/interventie
17	R410A	Ja ^{1) 3)}	- / Ja ³⁾	-
	R454B	-	-	-
22	R410A	Ja	Ja	Ja
	R454B	-	-	-
28	R410A ²⁾	Ja	Ja	Ja
	R454B	-	-	-

¹⁾ Geldt in Zweden.

²⁾ Het inspectieverslag moet naar de toezichhoudende autoriteit worden verstuurd. Geldt in Zweden.

³⁾ Bij uitvoering Easy Access.

TTC	Koelmiddel	Lekcontrole		Registratie
		Zoeken naar installatielekken	Elke 12 maanden	Bij controle/interventie
06	R410A	-	-	-
	R454B	-	-	-
09	R410A	Ja ¹⁾	-	-
	R454B	-	-	-
10	R410A	Ja ¹⁾	-	-
	R454B	-	-	-
12	R410A	Ja ¹⁾	-	-
	R454B	-	-	-
17	R410A	Ja	Ja	Ja
	R454B	-	-	-
22	R410A	Ja	Ja	Ja
	R454B	-	-	-

¹⁾ Geldt in Zweden.

TTCH	Koelmiddel	Lekcontrole		Registratie
		Zoeken naar installatielekken	Elke 12 maanden	Bij controle/interventie
28	R410A ¹⁾	Ja	Ja	Ja
	R454B	-	-	-

¹⁾ Het inspectieverslag moet naar de toezichhoudende autoriteit worden verstuurd. Geldt in Zweden.

4 Technische beschrijving

4.1 De uitvoering van de unit

Envistar Top wordt geleverd als een enkele unit of in een blokuitvoering, afhankelijk van de grootte en de keuze van de uitvoering. De unit als enkele eenheid wordt compleet voorgesamonteerd af-fabriek geleverd. De unit in blokuitvoering wordt in delen geleverd t.b.v. transport naar en in het gebouw en wordt ter plaatse geassembleerd.

De unit is verkrijgbaar in verschillende groottes en in rechtse of linkse uitvoering.

De units zijn voorzien van ofwel een tegenstroomwisselaar of een roterende warmtewisselaar.

Standaard heeft de unit kanaalaansluitingen aan de bovenzijde. Units met roterende warmtewisselaars zijn als alternatief verkrijgbaar met toevoerlucht- en/of retourluchtaansluiting in de gevel. Units met roterende tegenstroomwisselaar zijn als alternatief verkrijgbaar met toevoerlucht- en/of afvoerluchtaansluiting in de gevel.

Als optie zijn koelmachine EcoCooler en koelwarmtepomp ThermoCooler HP leverbaar.

4.2 Uitvoering Home Concept

Units met roterende warmtewisselaar of tegenstroomwisselaar in de uitvoering Home Concept hebben onder andere een speciaal ontwikkeld bedieningssysteem en automatisch ontdooisysteem. Units met roterende warmtewisselaars zijn ook voorzien van drukbalansfunctie voor een optimale rotorwerking.

4.3 Detectiesysteem koelmiddel

De koelmachine/koelwarmtepomp met koelmiddel R454B is standaard uitgerust met sensoren om lekkage van koelmiddel te detecteren. Een uitzondering geldt voor TEC grootte 06, 09, 10 en TTC grootte 06 waarvoor het detectiesysteem als optie verkrijgbaar is. Voor units met R410A-koelmiddel is het detectiesysteem als optie verkrijgbaar.

Om in geval van een koelmiddellekkage een goedgekeurde verdunning te garanderen, moet u ervoor zorgen dat de luchtvolumes aan zowel de toevoer- als retourluchtzijde van de unit boven de gespecificeerde minimale luchtstroom liggen, zie docs.ivprodukt.com (Technische gegevens).

Wanneer een koelmiddellekkage optreedt, zorgt het geïnstalleerde detectiesysteem ervoor dat altijd de minimaal toegestane luchthoeveelheid wordt bereikt, waardoor het koelmiddel wordt verdund tot een goedgekeurd niveau.

Om lekdetectie en ventilatie effectief te laten werken, moet de unit na installatie te allen tijde onder spanning staan en moet de serviceschakelaar te allen tijde in de stand "Auto" blijven staan, behalve tijdens ingreep/onderhoud.

Wanneer de detector een lekkage-alarm geeft, worden de ventilatoren van de unit gestart om het koelmiddel te verdunnen tot een goedgekeurd niveau en verschijnt er een alarmindicatie op het Climatix-display.

Als een detector defect is, wordt er een alarm geactiveerd en blijft het luchtbehandelingsaggregaat draaien totdat de storing is verholpen.

Bij een alarm, moet de storing worden verholpen, daarna moet het alarm worden gereset.

Haal indien nodig een gecertificeerde koelmonteur/servicebedrijf erbij die de juiste kennis heeft van het omgaan met en onderhouden van apparatuur met koelmiddelen.

4.4 Koelmachine EcoCooler (code TEC-R, TEC-M, TECO, TECX)

De geïntegreerde koelmachine met koudeterugwinning EcoCooler is leverbaar als optie bij een Envistar Top unit met roterende warmtewisselaar of tegenstroomwisselaar. Koudeterugwinning betekent dat de warmtewisselaar start wanneer de retourlucht-/ruimtetemperatuur lager is dan de buitenluchttemperatuur en er behoefte is aan koeling.

Koelmachines met koelmiddel R454B zijn uitgerust met geïntegreerd bedieningssysteem (code MX).

De unit heeft een elektronisch expansieventiel.

Compressor

Het vermogen wordt geregeld met een toerentalgestuurde compressor. Als de vraag naar koeling toeneemt, verhoogt de frequentieregelaar het aantal toeren van de compressor.

- TEC-R/TEC-M grootte 04 heeft een roterende compressor
- TEC-R grootte 17-22 heeft een zuigercompressor
- De andere units en groottes hebben een scrollcompressor

Beveiliging van de compressor

Bij alarm van de frequentieregelaar of het beveiligingscircuit, stopt de compressor en wordt er een alarmsignaal gegeven. Als het apparaat voorzien is van een bedieningssysteem, kan het alarm worden afgelezen op de Climatix-display.

Bij een alarm, moet de storing worden verholpen, daarna moet het alarm worden gereset. Als het alarm van het veiligheidscircuit blijft terugkomen, moet er een erkend koelservicebedrijf bij worden gehaald.

Voor grootte 04-12

Het beveiligingscircuit bestaat uit de hogedrukpressostaat (PK) die beveiligt door bij hoge druk in het systeem uit te schakelen. Resetten gaat met de handmatige resetknop op de pressostaat.

Voor grootte 17-28

Het beveiligingscircuit bestaat uit een lagedrukpressostaat en een hogedrukpressostaat met handmatige resetknop. Het beveiligingscircuit kan bij twee verschillende storingen ingrijpen:

- Hoge druk in het systeem, HP (handmatige reset op de pressostaat)
- Lage druk in het systeem, LP (automatische reset)

Werking

Bij geïntegreerd bedieningssysteem (code MX) heeft de koelmachine prioriteit boven de ventilator. Als een van de ventilatoren stopt, stopt de koelmachine. Stop- en vraagsignaal gaan via Modbus.

Bij een extern bedieningssysteem (code US, UC, MK) moet het stopsignaal gestuurd worden via een potentiaalvrij relais. Vraagsignaal moet worden verstuurd met 0-10V.

De koelmachine heeft interne communicatie tussen de frequentieregelaar en besturing van het expansieventiel. Communicatie gaat via het Modbus-protocol.

Elektrische verwarmingsplaat

De elektrische verwarmingsplaat in de koelmachine is intern volledig bekabeld en getest in de fabriek.

De elektrische verwarmingsplaat omvat:

Voor grootte 04

- Frequentieregelaar voor de compressor
- Regelcentrale met geïntegreerde bediening voor het expansieventiel

Voor grootte 06-12

- Frequentieregelaar voor de compressor
- Contactor
- Regelcentrale met geïntegreerde bediening voor het expansieventiel (voor uitvoeringen met Carel)

Voor grootte 17-22

- Frequentieregelaar voor de compressor
- Hoofdschakelaar
- Zekering
- Bedieningseenheid
- Regelcentrale voor expansieventiel

Voor grootte 28

- Frequentieregelaar voor de compressor
- Hoofdschakelaar
- Zekering
- Regelcentrale met geïntegreerde bediening voor het expansieventiel

Werking koelcircuit

Een koelsysteem bestaat uit vier basiscomponenten: Verdampers, condensor, expansieventiel en compressor.

De compressor voert het werk uit dat nodig is voor het koelproces. De verdampers zit in de toevoerlucht van de unit. In deze batterij wordt de warmte van de buitenlucht opgenomen en wordt zo de toevoerlucht gekoeld.

De energie die wordt geleverd aan het koelsysteem van de verdampers en de compressor verlaat de unit via de condensor in de retourlucht.

Het is belangrijk om ervoor te zorgen dat de luchthoeveelheden boven het opgegeven minimum debiet liggen, zowel aan de buiten- als de retourluchtzijde. Bij te lage luchthoeveelheden werkt het proces niet.

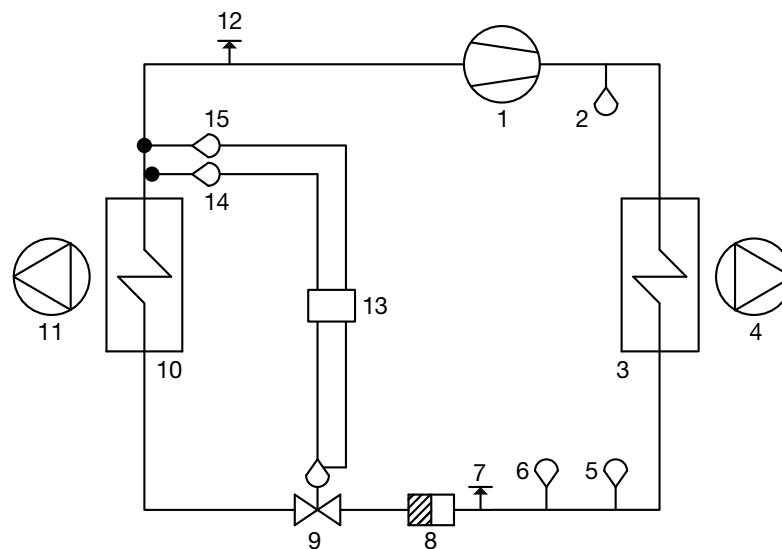

00024

Stroomschema voor koelmiddelsysteem grootte 04-12

- 1 Compressor
- 2 Heetgassensor
- 3 Condensor
- 4 Afvoerluchtventilator
- 5 Hogedrukpressostaat
- 6 Druksensor - hoge druk
- 7 Meetcontact - hoge druk
- 8 Droogfilter
- 9 Expansieklep
- 10 Verdampers
- 11 Toevoerluchtventilator
- 12 Meetcontact - lage druk
- 13 Regelcentrale
- 14 Zuiggassensor (temperatuur na verdampers)
- 15 Druksensor - lage druk

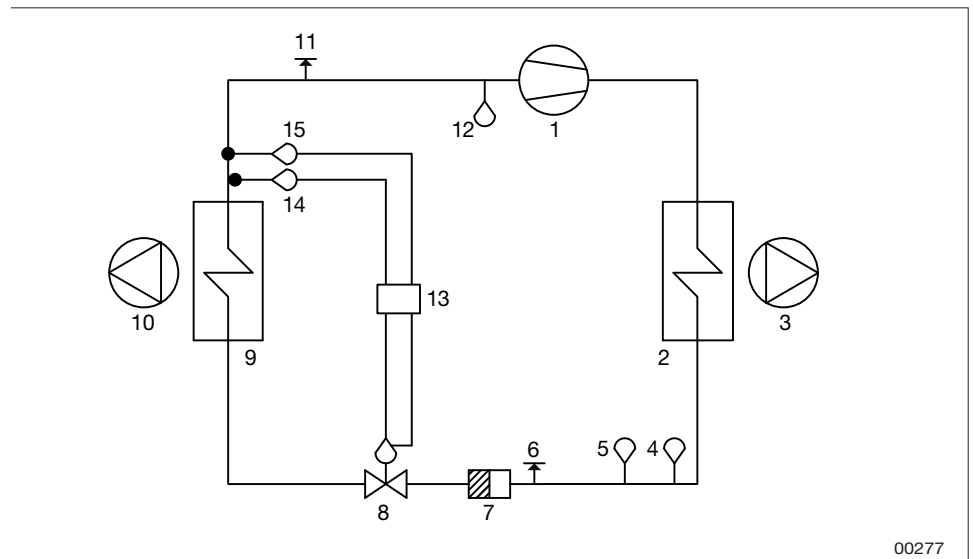

00277

Stroomschema voor koelmiddelsysteem grootte 17-28

- 1 Compressor
- 2 Condensor
- 3 Afvoerluchtventilator
- 4 Druksensor - hoge druk (geldt voor code TECO/TECX grootte 17/22/28)
- 5 Hogedrukpressostaat
- 6 Meetcontact - hoge druk
- 7 Droogfilter
- 8 Expansieklep
- 9 Verdamp(er)
- 10 Toevoerluchtventilator
- 11 Meetcontact - lage druk
- 12 Lagedrukpressostaat
- 13 Regelcentrale
- 14 Zuiggassensor (temperatuur na verdamp(er))
- 15 Druksensor - lage druk

4.5 Koelwarmtepomp ThermoCooler HP (code TTC, TTCH)

De geïntegreerde koelwarmtepomp ThermoCooler HP is leverbaar als optie bij een Envistar Top unit met roterende warmtewisselaar. De unit is bedoeld voor het koelen en verwarmen van de toevoerlucht in het gebouw.

Envistar Top met ThermoCooler HP wordt altijd geleverd met geïntegreerd bedieningssysteem (code MX).

De unit heeft een elektronisch expansieventiel.

Werking koelcircuit

De koelwarmtepomp bestaat uit vier basiscomponenten: Verdampers, condensator, expansieventiel en compressor.

Wisselen tussen de koelings- en verwarmingsmodus gaat met een vierwegklep.

Voor koeling staat de vierwegklep in koelingsmodus. Voor verwarmen staat de vierwegklep in verwarmingsmodus. Hierdoor is de wisselaar in de verwarmingsmodus een verdampers in plaats van condensator, zoals in de koelingsmodus. Omgekeerd wordt de verdampers een condensator.

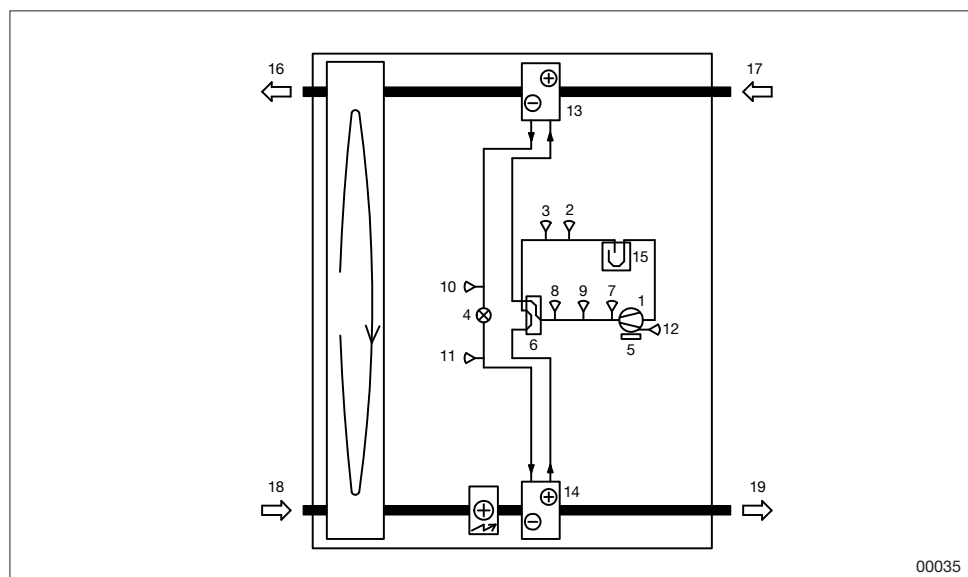

Voorbeeldafbeelding Stroomschema voor koelingsmodus koelwarmtepomp

- 1 Compressor
- 2 Zuiggassensor (temperatuur na verdampers)
- 3 Druksensor lage druk
- 4 Expansieventiel
- 5 Frequentieregelaar
- 6 Vierwegklep
- 7 Hogedrukpressostaat
- 8 Druksensor hoge druk
- 9 Temperatuursensor heetgas
- 10 Temperatuursensor vloeistofleiding koelen
- 11 Temperatuursensor vloeistofleiding verwarmen
- 12 Temperatuursensor heetgas
- 13 Retourluchtwisselaar (condensator/verdampers)
- 14 Toevoerluchtwisselaar (condensator/verdampers)
- 15 Zuiggasafscheider
- 16 Afvoerlucht
- 17 Retourlucht
- 18 Buitenlucht
- 19 Toevoerlucht

Koelingsmodus

De compressor voert het werk uit dat nodig is voor het koelproces. De verdamper zit in de toevoerlucht van de unit. In deze batterij wordt de warmte van de buitenlucht opgenomen en wordt zo de toevoerlucht gekoeld.

De energie die wordt geleverd aan het koelsysteem van de verdamper en de compressor verlaat de unit via de condensor in de retourlucht.

Het is belangrijk om ervoor te zorgen dat de luchthoeveelheden boven het opgegeven minimum debiet liggen, zowel aan de buiten- als de retourluchtzijde. Bij te lage luchthoeveelheden werkt het proces niet.

Verwarmingsmodus

De warmtepompfunctie maakt gebruik van de warmte-inhoud van de retourlucht om dezelfde warmte terug te winnen en naar de toevoerlucht van luchtbehandelingsaggregaat te brengen.

De retourlucht is de energiebron van de warmtepomp. Wanneer de retourlucht door de retourluchtwisselaar gaat wordt de lucht afgekoeld omdat de wisselaar als verdamper fungeert. Van de verdamper gaat het koelmiddel naar de compressor waar het wordt gecomprimeerd. Het koelmiddel gaat dan naar de toevoerluchtwisselaar waar de energie van de retourlucht en compressor wordt afgegeven. De energie die overblijft in de retourlucht na de warmtepomp wordt vervolgens teruggewonnen in de rotor.

De twee terugwinningssystemen zorgen voor een zeer hoog rendement. Omdat de rotor minder energie nodig heeft om te functioneren dan het compressorsysteem, is dit de eerste die ingeschakeld wordt. Pas wanneer de terugwinning door de rotor onvoldoende is om de toevoerlucht te verwarmen zal de compressor worden gestart.

Compressor

Het vermogen wordt geregeld met een toerentalgestuurde PM scrollcompressor. Als de vraag naar vermogen toeneemt, verhoogt de frequentieregelaar het aantal toeren van de compressor.

Beveiliging van de compressor

Bij alarm van het bedieningssysteem of het beveiligingscircuit, stopt de compressor en wordt er een alarmsignaal gegeven. Het alarm kan worden afgelezen op de Climatix-display of de Carel-eenheid op de elektrische verwarmingsplaat van de unit.

Bij een alarm, moet de storing worden verholpen, daarna moet het alarm worden gereset. Als het alarm terug blijft komen moet er een erkend koelservicebedrijf bij worden gehaald.

In hoofdzaak kan de koelwarmtepomp de volgende storingen aangeven:

- hoge druk in het systeem, handmatige reset op de pressostaat HP1
- lage druk in het systeem
- alarmen van frequentieregelaar



Werking

De koelwarmtepomp heeft prioriteit boven de ventilatie-unit. Als een van de ventilatoren stopt, stopt de koelwarmtepomp. De unit kan niet opstarten voordat een minimum luchthoeveelheid is bereikt. Als er hulpverwarming gemonteerd is, start deze ook pas op nadat de minimum luchthoeveelheid bereikt is.

Het verwarmen wordt geblokkeerd indien uitlaattemperatuur niet de toegestane minimum temperatuur bereikt.

Vergrendel- en vraagsignaal gaan via Modbus.

Elektrische verwarmingsplaat

De elektrische verwarmingsplaat van de unit bevat:

- zekeringen
- bedieningseenheid

De elektrische verwarmingsplaat zit gemonteerd in de unit en is elektrisch intern volledig bekabeld en getest in de fabriek.

5 Inbedrijfstelling en bediening

De inbedrijfstelling van de unit moet worden uitgevoerd door bekwaam personeel in overeenstemming met de documentatie van IV Produkt.

Documenten voor inbedrijfstelling:

- Startprotocol (voor units die worden geleverd met MX-bedieningssysteem)
- Schakelschema's
- Aansluitinstructie (aparte handleiding voor algemene aansluiting en beveiliging)
- Technische gegevens (voor voeding, vermogensvariant en aanbevolen beveiliging)

De documenten zijn te vinden op docs.ivprodukt.com - geef uw ordernummer op.

5.1 Voorafgaand aan de inbedrijfstelling



WAARSCHUWING!

Risico op ernstig letsel en/of schade aan de luchtbehandelingsaggregaat.

Neem het hele hoofdstuk "1 Veiligheid" door voordat u met de luchtbehandelingsaggregaat gaat werken/onderhouden.

De installateur moet bij de inbedrijfstelling ook het volgende in acht nemen:

1. Aansluiting van de voeding via een vergrendelbare veiligheidsschakelaar.
2. Aansluiting van de warmte-/koelwisselaar, indien aanwezig.
3. Aansluiting van de elektrische snelcontacten tussen unitdelen in blokuitvoering.
4. Montage druksensor en bijhorende slangen.
5. Montage en aansluiting temperatuursensor.
6. Aansluiting van alle kanalen.
7. Voor koelmachines/koelwarmtepompen met koelmiddel R454B - Zorg ervoor dat externe kleppen communiceren met het bedieningssysteem van de unit, dit voorkomt dat de luchthoeveelheid door de unit ongecontroleerd geblokkeerd wordt.
8. Voor koelmachines geldt ook:



WEES VOORZICHTIG!

Risico op schade aan de compressor.

De olie moet warm zijn in de toerentalgestuurde compressor voordat u begint. De koelmachine moet ten minste 8 uur vóór de opstart onder spanning staan.

Voorafgaand aan het bestellen van garantieservice, moeten de instructies voor het oplossen van problemen zoals die in het foutenzoekschema staan, nagelopen zijn om onnodige servicebezoeken te voorkomen.

5.2 De unit starten en stoppen

**WAARSCHUWING!**

Risico op ernstig letsel en/of schade aan de luchtbehandelingsaggregaat.

Neem het hele hoofdstuk "1 Veiligheid" door voordat u met de luchtbehandelingsaggregaat gaat werken/onderhouden.



De veiligheidsschakelaar is niet ontworpen voor het opstarten en/of uitschakelen van de unit.

In bedrijf: Starten en stop de unit met de serviceschakelaar in het bedieningssysteem.

5.3 Voor onderhoud (zet de unit uit)

**WAARSCHUWING!**

Risico op ernstig letsel en/of schade aan de luchtbehandelingsaggregaat.

Neem het hele hoofdstuk "1 Veiligheid" door voordat u onderhoud/inspectie/werkzaamheden gaat uitvoeren aan het luchtbehandelingsaggregaat.



De veiligheidsschakelaar is niet ontworpen voor het opstarten en/of uitschakelen van de unit.

De unit moet altijd uitgeschakeld zijn tijdens inspectie of onderhoud.

1. Zet de unit uit met serviceschakelaar in het bedieningssysteem.
2. Vergrendel alle veiligheidsschakelaars in de 0-stand. Houd er rekening mee dat verschillende onderdelen afzonderlijke veiligheidsschakelaars kunnen hebben.
3. Wacht met het openen van de luiken tot alle ventilatoren zijn gestopt.

5.4 Aanvullende aansluitinstructies

Raadpleeg voor algemene aansluiting en beveiliging, de Aansluitinstructies (aparte handleiding). Voor aansluitinstructie van ventilatoren, zie Technische gegevens. De documenten zijn te vinden op docs.ivprodukt.com - geef uw ordernummer op.

Rotorbedrijf (code TXRD, TEXRD) - OJ Electronics

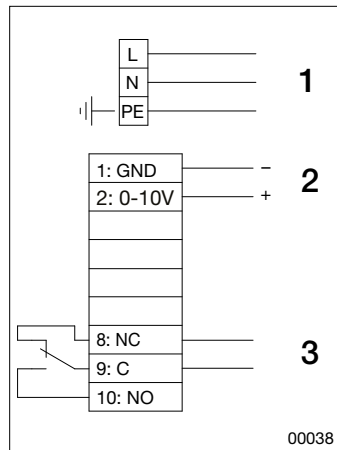

1. Voeding 1 x 230 V~50Hz
2. Bediening
3. Alarm (gesloten in geval van alarm)

Luchtverwarmer elektrisch (code ETAB-EV *, ETKB-EV * *)

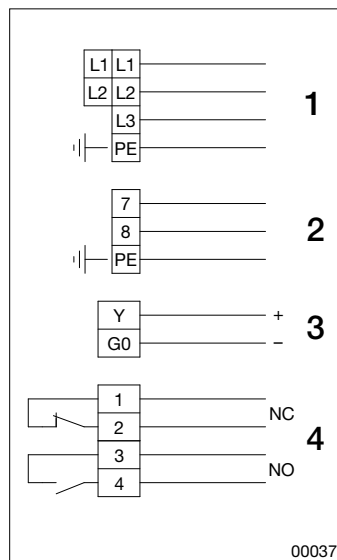

- *Voor unitmontage, optioneel bij tegenstroomwisselaar en roterende warmtewisselaar.
 **Voor kanaalmontage, optioneel bij tegenstroomwisselaar.

1. Voeding
2. Besturing 1 x 230 V ~
3. Bediening 0-10 V =
4. Alarm (sluit tussen 3-4 in geval van alarm)

5.5 Bedrijfsparameters koelen

Koelmachine grootte 04 (code TEC-R, TEC-M). Met bedieningssysteem (code MX)

Statusinformatie staat op het Climatix-display.

Informatie	Waarde/voorbeeld	Verklaring
Status koelmachine	Unit AAN	Normale stand voor koelen, of de compressor draait is afhankelijk van de vraag naar koeling.
	OFFbyALR	Uitgeschakeld door een alarm.
	OFFbyDIN	Uitgeschakeld op grond van prioriteit. Climatix geeft prioriteit aan koelen.
	OFFbyKey	Uitgezet door Carels AAN/UIT-menu.
	Hoge cond. temp.	Het compressortoerental is begrensd vanwege hoge druk.
Koelen	%	Koelvraag verstuurd van Climatix naar Carel.
Uitgaand signaal frequentieregelaar	%	
Compr.nr		Compressornummer, 1 compressor (C1)
Compr. Sa. alarm		
Alarmmanagement		

Kompressor_C1	Van/naar	Bedrijfsmodus van de compressor.
Suggastemp_C1	17°C	Gemeten zuiggastemp.
Förångningstemp_C1	10°C	Berekende verdampingstemp op basis van lage druk.
Lågtryck_C1	10 bar	Relatieve druk van lagedruksensor.
Överhettning_C1	7 K	Gemeten oververhitting.
Expansionsventil_1	80%	Positie expansieventiel.

**Koelmachine grootte 04 (code TEC-R, TEC-M).
Zonder bedieningssysteem (code UC, MK of US)**

Statusinformatie staan op het Carel-display (hoofdmenu/status I/O).

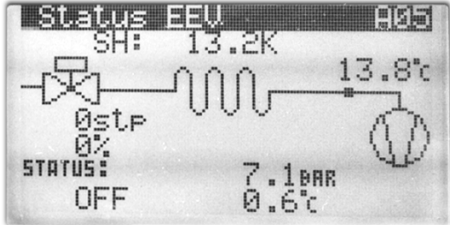
Informatie	Waarde/voorbeeld	Verklaring
Status A01		
U6 = Koel.vraag:	50%	Koelvraag van ventilatiesturing.
Verwijder startvertra- ging:	Nee/Ja	Mogelijkheid om de compressor snel te starten indien Ja is ingesteld.
J6 = Modbus online:	Nee/Ja	Informatie over de Modbus-communicatie wordt ontvangen.
Modbus-opdracht:	Stop/start	Informatie over ontvangen opdracht van Climatix.
Modbus vraag:	50%	Informatie over ontvangen koelbehoefte van Climatix.
Status A02		
Hoge druk:	25,00 bar	Hoge druk
Afvoertemp:	50,00°C	Heetgastemperatuur
Lage druk:	10,00 bar	Lage druk
Zuigtemp:	17.00 °C	Zuiggastemperatuur
Status A03		
U7 = start/stop	Stop	Ingang voor vergrendeling koelen
U10 = Reset alarm	Geen reset	Ingang voor resetten alarm
Status A04		
NO6 = Algemeen alarm	N/C	Uitgang voor algemeen alarm
Status A05		
		<p>Oververhitting. Zuiggastemperatuur</p> <p>Ventielopening Lage druk Verdampingstemperatuur</p>

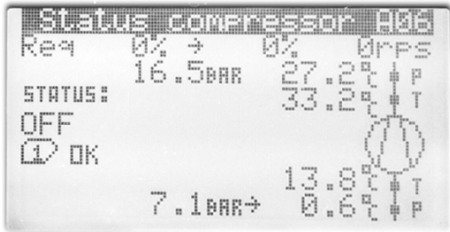
Status	A06	Waarde/voorbeeld	Verklaring
			<p>Koelvraag, uitgaand signaal frequentieregelaar, toerental</p> <p>Hoge druk Condensatietemperatuur Status Heetgastemperatuur</p> <p>Lage druk Zuiggastemperatuur Verdampingstemperatuur</p>
Status	A08		
Status		Uit/In bedrijf/Alarm/ Warmte	
Stroom		4,3 Arms	Stroomverbruik compressor
Spanning		124 Vrms	Spanning compressor
Vermogen		0,92 kW	Door de compressor opgenomen vermogen
DC-spanning		391 V	Interne spanning frequentieregelaar
DC-rimpel		6 V	Interne spanningsvariatie frequentieregelaar
Aandrijvingstemp		40,0 °C	Interne temperatuur frequentieregelaar
Status	A09		
Bedrijfsuren			Bedrijfstijd
Compressor 1		50 u	

**Koelmachine (grootte 06-12 code TEC-R) / (grootte 06, 10 code TEC-M).
Met bedieningssysteem (code MX) - zonder Carel**

Statusinformatie staat op het Climatix-display.

Informatie	Waarde/voorbeeld	Verklaring
Danfoss-VSD		Danfoss variabele snelheidsaandrijving
Hoge druk	25 bar	Relatieve druk van hogedruksensor.
Lage druk	10 bar	Relatieve druk van lagedruksensor.
Compressor C1	Aan/uit	Bedrijfsmodus van de compressor.
Status koelmachine	Normaal	Status compressor.
Alarm koelingmachine	OK/alarm	Het alarm wordt getoond bij geactiveerde hogedrukpressostaat. Bij alarm zie "Alarm hogedrukpressostaat" pagina 68.
Alarm	Nee/Ja	Het alarm wordt getoond bij fout in frequentieregelaar of compressor. Bij alarm zie "Alarminformatie voor frequentieregelaar en compressor" pagina 66.
Beveiligingsmodus	OK	
VSD begrensd	Nee	De frequentieregelaar beperkt de snelheid.
Koelen	50%	Koelvraag van Climatix-koelregelaar.
Compr. frequentie	60 Hz	Frequentie aan de compressor.
Heetgastemp	75°C	Heetgastemperatuur

Danfoss-VSD-EEV		Elektronisch expansieventiel
Zuiggastemp	17°C	Gemeten zuiggastemp.
Verdampingstemp	10°C	Berekende verdampingstemp op basis van lage druk.
Oververhitt. ref	7,0 K	Instelwaarde voor oververhitting. Wordt automatisch ingesteld.
Oververhitting.	7,0 K	Gemeten oververhitting.
Expansieventiel	80%	Positie expansieventiel.

Danfoss-VSD-MOC		Motor Orientated Control
Temp frequentieregelaar	80°C	Interne temperatuur in de frequentieregelaar.
Voedingsspanning	230 V	Voedingsspanning
C1 vermogen	2,2 Wa	Compressorvermogen
Int. DC-spanning	390 V	Interne DC-spanning
Motorstroom fase A	10,0 A	Stroomverbruik fase A
Motorstroom fase B	10,0 A	Stroomverbruik fase B
Motorstroom fase C	10,0 A	Stroomverbruik fase C

**Koelmachine (grootte 06-12 code TEC-R) / (grootte 06-12 code TEC-M) /
 (grootte 17-28 code TECO. TECX).
 Met bedieningssysteem (code MX) - met Carel**

Statusinformatie staat op het Climatix-display.

Informatie	Waarde/voorbeeld	Verklaring
Status koelmachine	UnitON	Normale stand voor koelen, of de compressor draait is afhankelijk van de vraag naar koeling.
	OFFbyALR	Uitgeschakeld door een alarm.
	OFFbyDIN	Uitgeschakeld op grond van prioriteit. Climatix geeft prioriteit aan koelen.
	OFFbyKey	Uitgezet door Carels AAN/UIT-menu.
	HighcondTmp	Compressortoeren verlaagd doordat de hoge druk te hoge is.
	FrostProtOpr	Compressortoeren verlaagd om de verdamper te beschermen tegen dichtvriezen. Dit is een normale procedure en is het gevolg van de retourluchthoeveelheid en de retourluchttemperatuur.
Koelen	50%	Koelvraag verstuurd van Climatix naar Carel.
Uitgangssignaal frequentieregelaar	x.x%	Toont hoeveel van de volledige capaciteit door de compressor wordt gebruikt.
Compr.nr	Comp1	Aantal compressoren
Compr. Sa. alarm	Normaal	Weergave van algemeen alarm.
Danfoss reg. Alg alarm		Algemeen alarm van de frequentieregelaar voor de compressor.
Alarm	>	Alarminformatie in het submenu.

Compressor C1	Aan/uit	Bedrijfsmodus van de compressor.
Zuiggastemp C1	17 °C	Gemeten zuiggastemp.
Verdampingstemp C1	10°C	Berekende verdampingstemp op basis van lage druk.
Lage druk C1	10 bar	Relatieve druk van lagedruksensor.
Oververhitting C1	7 K	Gemeten oververhitting.
Hoge druk C1	25 bar	Relatieve druk van hogedruksensor.
Expansionsventil_1	80%	Positie expansieventiel
Condensatietemp C	42,7°C	Berekende condensatietemperatuur op basis van de hoge druk.
Heetgastemperatuur	75°C	Heetgastemperatuur
Vloeistofleiding T	40°C	Temperatuur vloeistofleiding
Onderkoeling	2,7°C	Onderkoeling
Compr. frequentie	Hz	Compressorfrequentie.
Oververhitting .ref	K	Instelwaarde voor oververhitting. Wordt automatisch ingesteld.

**Koelmachine (grootte 06-12 code TEC-R) / (grootte 06, 10 code TEC-M) /
(grootte 17-28 code TECO. TECX).
Zonder bedieningssysteem (code UC, MK, US)**

Statusinformatie staat op het Carel-display (hoofdmenu/status I/O).

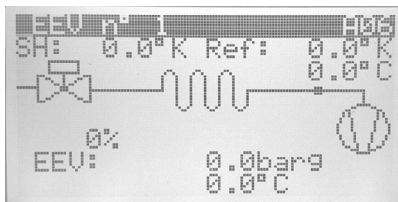
Informatie	Waarde/voorbeeld	Verklaring
Status A01		
Compressor:	Uit 60,0 Hz	Compressorfrequentie.
Aandrijvingsstatus:	Compressor uit	De status van de frequentieregelaar
Beperkende status:	Normaal, inactief	Beperking van maximumfrequentie door verhouding druk/temperatuur.
Status A02		
B1 = Koel.vraag:	50.0 %	Vraagsignaal koeling van 0-10V ingang.
B3 = Omgeving:	21.7°C	Omgevingstemp compressor (retourlucht)
Hoge druk:	25 bar	Hoge druk (relatief)
Afvoer:	75°C	Heetgas
Status A03		
Omvormertemp:	60°C	Interne temp in de frequentieregelaar.
Voedingsspanning:	230 V	Voedingsspanning frequentieregelaar (1 fase).
Spanning DClink:	390 V	Interne DC-spanning frequentieregelaar
Compressorvermogen	2200 W	Elektrisch vermogen tijdens gebruik.
Compressorstroom:	10,0 10,0 10,0 A	Compressorstroom
Status A05		
NO1 = Compressor:	O	Relaisstatus voor bedrijfsindicatie.
NO2 = Globaal alarm:	C	Relaisstatus voor alarm.
Status A06		
		Oververhitting/instelwaarde oververhitting Zuiggastemp Ventielopening Lage druk (relatief) Verdampingstemp
Status A06		
Bedrijfsuren Comp. 1	000000h	Bedrijfstijd
Status A11		
Modbus online: Aandrijftoepassing: Aandrijfmotor: Expansieventiel:	 Ja Ja Ja	Status voor communicatie - bedieningstoepassing - motorregeling - bediening expansieventiel
Auto setup:	Aan	Auto Setup voor communicatie, resultaat.
Start auto setup:	Uit	Auto Setup voor communicatie.

Koelmachine grootte 17-22 (code TEC). Met bedieningssysteem (code MX)

Statusinformatie staat op het Climatix-display.

Informatie	Waarde/voorbeeld	Verklaring
Status koelmachine	Unit AAN	Normale stand voor koelen, of de compressor draait is afhankelijk van de vraag naar koeling.
	OFFbyALR	Uitgeschakeld door een alarm.
	OFFbyDIN	Uitgeschakeld op grond van prioriteit. Climatix geeft prioriteit aan koelen.
	OFFbyKey	Uitgezet door Carels AAN/UIT-menu.
	Hoge cond. temp.	Het compressortoerental is begrensd vanwege hoge druk.
Koelen	50%	Koelvraag verstuurd van Climatix naar Carel.
Uitgaand signaal frequentieregelaar	60%	
Compr.nr		Compressornummer, 1 compressor (C1)
Compr. Sa. alarm		
Alarmmanagement		

Kompressor_C1	Van/naar	Bedrijfsmodus van de compressor.
Suggastemp_C1	17°C	Gemeten zuiggastemp.
Förångningstemp_C1	10°C	Berekende verdampingstemp op basis van lage druk.
Överhettning_C1	7 K	Gemeten oververhitting.
Expansionsventil_1	65%	Positie expansieventiel.

**Koelmachine grootte 17-22 (code TEC).
Zonder bedieningssysteem (code UC, MK, US)**

Statusinformatie staat op het Carel-display (hoofdmenu/status I/O).

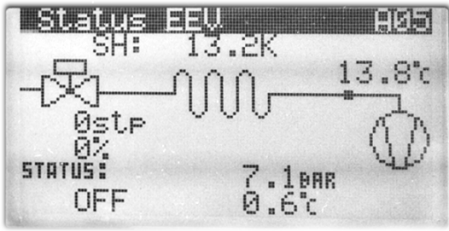
Informatie	Waarde/voorbeeld	Verklaring
Status A01		
B1 = Koel.vraag:	50%	Koelvraag van ventilatiesturing.
B2 = Warmtevraag	0%	WARMTEVRAAG
Verwijder startvertraging:	NEE / JA	Mogelijkheid om de compressor snel te starten indien Ja is ingesteld.
Status A03		
ID1= Comp.1 alarm	O	Alarmingang voor hogedrukpressostaat en frequentieregelaar
B6 = Op afstand aan/uit	O	Vergrendeling van ventilatieregeling
Status A04		
EVD 1 - DI 1:	O	Ingang expansieregeling EVD
EVD 1 - DI 2:	O	Ingang expansieregeling EVD
Status A05		
NO1 = Compressor 1	O	Uitgang voor compressor 1
NO2 = Globaal alarm	C	Alarmuitgang voor ventilatieregeling
NO3 = 4-wegklep	C	Niet gebruikt
Status A06		
Y2 = Comp. omvormer	0%	Uitgaand signaal 0-10 V frequentieregelaar
J8 = Modbus activiteit	NO	Toont of Modbus aangesloten is of niet
Status A06b		
		<p>Oververhitting. Zuiggastemperatuur</p> <p>Ventielopening Lage druk Verdampingstemperatuur</p>
Status A10		
Bedrijfsuren		Bedrijfstijd
Compressor 1	50 u	
Status A11		
cCO-adres	1	Toont aangesloten EVD op klem J5

Koelwarmtepomp (code TTC, TTCH). Met bedieningssysteem (code MX)

Statusinformatie staat op het Climatix-display.

Informatie	Waarde/voorbeeld	Verklaring
Status koelmachine	UnitON	Normale stand voor koelen, of de compressor draait is afhankelijk van de vraag naar koeling.
	OFFbyALR	Uitgeschakeld door een alarm.
	OFFbyDIN	Uitgeschakeld op grond van prioriteit. Climatix geeft prioriteit aan koelen.
	OFFbyKey	Uitgezet door Carels AAN/UIT-menu.
	HighcondTmp	Compressortoeren verlaagd doordat de hoge druk te hoge is.
	FrostProtOpr	Compressortoeren verlaagd om de verdamper te beschermen tegen dichtvriezen. Dit is een normale procedure als gevolg van de uitlaathoeveelheid en de uitlaattertemperatuur.
Status WP	Alarm	De warmtepomp is in alarmmodus.
	OFFbyKey	Uitgezet door AAN/UIT-menu Carel.
	Tempregl. van	De unit is uitgeschakeld.
	Koelen	De warmtepomp is in de koelmodus.
	Lage buitentemp	De warmtepomp is geblokkeerd omdat de buitentemperatuur te laag is.
	Lage luchthoeveelheid	De warmtepomp is geblokkeerd omdat de luchthoeveelheid te laag is.
	Lage retourl. temp	De warmtepomp is geblokkeerd omdat de uitlaattertemperatuur te laag is.
	WP tmp hysteresis	De warmtepomp start niet vanwege te kleine temperatuurverschillen.
	Uitzetvertraging	De warmtepomp wordt niet uitgezet omdat die net is aangezet.
	Startvertraging	De warmtepomp wordt niet aangezet omdat die net is uitgezet.
	Verwarmen	De warmtepomp is in verwarmingsmodus.
	Geen behoefte	Er is geen behoefte voor de compressor in de warmtepomp om aan te gaan.
Warmte	0%	Warmtevraag verstuurd van Climatix naar Carel.
Koelen	50%	Koelvraag verstuurd van Climatix naar Carel.

Informatie	Waarde/voorbe-eld	Verklaring
Uitgangssignaal fre-quentieregelaar	x.x%	Toont hoeveel van de volledige ca-paciteit door de compressor wordt gebruikt.
Compr.nr	Comp1	Aantal compressoren
Compr. Sa. alarm	Normaal	Weergave van algemeen alarm.
Danfoss reg. Alg alarm		Algemeen alarm van de frequentiere-gelaar voor de compressor.
Alarm	>	Alarminformatie in het submenu.

Compressor C1	Aan/uit	Bedrijfsmodus van de compressor.
Zuiggastemp C1	17 °C	Gemeten zuiggastemp.
Verdampingstemp C1	10°C	Berekende verdampingstemp op basis van lage druk.
Lage druk C1	10 bar	Relatieve druk van lagedruksensor.
Oververhitting C1	7 K	Gemeten oververhitting.
Hoge druk C1	25 bar	Relatieve druk van hogedruksensor.
Expansionsventil_1	80%	Positie expansieventiel
Condensatietemp C	42,7°C	Berekende condensatietemperatuur op basis van de hoge druk.
Heetgastemperatuur	75°C	Heetgastemperatuur
Vloeistofleiding T	40°C	Temperatuur vloeistofleiding
Onderkoeling	2,7°C	Onderkoeling
Compr. frequentie	Hz	Compressorfrequentie.
Oververhitting .ref	K	Instelwaarde voor oververhitting. Wordt automatisch ingesteld.

**Koelmachine (grootte 06-12 code TEC-R) / (grootte 06-12 code TEC-M) /
 (grootte 17-28 code TECO. TECX).**

Koelwarmtepomp (code TTC, TTCH).

Met bedieningssysteem (code MX) - met Carel - met detectiesysteem

Statusinformatie staat op het Climatix-display.

Informatie	Waarde/voorbe-eld	Verklaring
Toevoerlucht		
Lekkage van koelmiddel	Normaal	Informatie over lekkage-alarm
Alarm detector	Normaal	Informatie over alarmen op de detector
Concentratie LFL	0,0 %	Gemeten actuele concentratie koelmiddel
Temperatuur chip	22,2 °C	Temperatuur binnen in de detector
Temperatuur verwarmers	25,0 °C	Temperatuur binnen in de verwarmers van de de-tector
FW-versie	1.0	Softwareversie detector
Sensor-ID	54291003	Identificatienummer van de detector
Retourlucht		
Lekkage van koelmiddel	Normaal	Informatie over lekkage-alarm
Alarm detector	Normaal	Informatie over alarmen op de detector
Concentratie LFL	0,0 %	Gemeten actuele concentratie koelmiddel
Temperatuur chip	23,5 °C	Temperatuur binnen in de detector
Temperatuur verwarmers	25,0 °C	Temperatuur binnen in de verwarmers van de de-tector
FW-versie	1.0	Softwareversie detector
Sensor-ID	54291211	Identificatienummer van de detector
Detector kalibreren		Functie om de detector te kalibreren of te testen
Kalibratiestatus toevoerlucht	OK	Informatie over de kalibratie
Kalibratiestatus retourlucht	OK	Informatie over de kalibratie









6 Onderhoudsinstructies

6.1 Onderhoudsschema

Op het onderhoudsschema staan de acties en onderhoudsintervallen voor de functionele delen die onderdeel kunnen zijn van het luchtbehandelingsaggregaat. Zie docs.ivprodukt.com (Technische gegevens) voor actuele onderdelen.

Het is het handigste om het onderhoudsschema te kopiëren voordat het voor de eerste keer wordt ingevuld om de basis te kunnen vormen voor het onderhoud van het volgende jaar.

Voor hygiënecontroles volgens richtlijn VDI 6022, zie separate [VDI 6022 Checklist voor gebruik en onderhoud, hygiënecontrole](https://www.ivprodukt.com/docfactory.com) op [ivprodukt.docfactory.com](https://www.ivprodukt.com/docfactory.com).

Service jaar 20		Ordernr		Projectnaam				
Opmerking				Service uitgevoerd * (datum en handtekening)				
Functioneel deel		Code	Aanbevolen maatregel (toezicht)	Pagina-verw.	12 maanden	24 maanden	36 maanden	48 maanden
	Filter toevoerlucht, retourlucht	ETFL	Controle drukval Ev. vervangen filter	39	handtekening	handtekening	handtekening	handtekening
	Rotor warmtewisselaar	TXRR	Visuele controle Controle drukbalans Controle verschilddruk Controle rotortoeren Even. schoonmaken	42	handtekening	handtekening	handtekening	handtekening
	Tegenstroomwisselaar	TXMM	Visuele controle Even. schoonmaken Functionele controle	47	handtekening	handtekening	handtekening	handtekening
	Luchtverwarmer water	ETAB-VV ETAB-TV SKB-VV	Visuele controle Even. schoonmaken Functionele controle	49	handtekening	handtekening	handtekening	handtekening
	Luchtverwarmer elektrisch	ETAB-EV ETKB-EV ETAB-SV	Visuele controle Even. schoonmaken Functionele controle	51	handtekening	handtekening	handtekening	handtekening
	Luchtkoeler water/DX	ETKB-VK SKB-VK	Visuele controle Controle drainage Even. schoonmaken Functionele controle	53	handtekening	handtekening	handtekening	handtekening
	Ventilatoreenheid	ELFF	Visuele controle Even. schoonmaken Controle luchthoeveelheid	55	handtekening	handtekening	handtekening	handtekening
	Klep	ETSP-UM ETSP-TP	Visuele controle Even. schoonmaken Controle afdichting	59	handtekening	handtekening	handtekening	handtekening
	Geluidsdemper	ETLD	Visuele controle Even. schoonmaken	61	handtekening	handtekening	handtekening	handtekening

*Er zijn omstandigheden waarbij onderhoud vaker noodzakelijk kan zijn. Vervang filters als de drukval over het filter hoger wordt dan de opgegeven einddrukval.

Koelmachine (code TEC-R / TEC-M / TECO / TECX)

Service jaar 20								Ordernr								Projectnaam							
Opmerking					Service uitgevoerd * (datum en handtekening)																		
Functioneel deel		Code	Aanbevolen maatregel (toezicht)	Pagina-verw.	12 maanden	24 maanden	36 maanden	48 maanden															
		Koelmachine	TEC-R TEC-M TECO TECX	Visuele controle Controle drainage Evt. schoonmaken Functionele controle Even. Lekcontrole en controleverslag	62	handtekening	handtekening	handtekening	handtekening														

*Er zijn omstandigheden waarbij onderhoud vaker noodzakelijk kan zijn.

Koelwarmtepomp (code TTC / TTCH)

Service jaar 20								Ordernr								Projectnaam							
Opmerking					Service uitgevoerd * (datum en handtekening)																		
Functioneel deel		Code	Aanbevolen maatregel (toezicht)	Pagina-verw.	12 maanden	24 maanden	36 maanden	48 maanden															
		Koelwarmtepomp	TTC TTCH	Visuele controle Controle drainage Evt. schoonmaken Functionele controle Even. Lekcontrole en controleverslag	62	handtekening	handtekening	handtekening	handtekening														

*Er kunnen omstandigheden zijn waarbij onderhoud vaker noodzakelijk is.

6.2 Filter (code ETFL)

Luchtfilters in een luchtbehandelingsinstallatie moeten voorkomen dat stof en deeltjes in het gebouw komen. Zij moeten ook de gevoelige onderdelen van de unit, zoals wisselaars en warmtewisselaar, beschermen tegen vervuiling.

Het scheidingseffect kan sterk variëren afhankelijk van het filtertype. Ook het vermogen om stof te verzamelen kan sterk verschillen.

Daarom is het belangrijk om bij het vervangen een filter te gebruiken van dezelfde kwaliteit en capaciteit.

De filters zijn bedoeld voor eenmalig gebruik. Als de filters verstopt raken, neemt de capaciteit van de unit af. De filters moeten daarom worden vervangen als de drukval over het filter hoger wordt dan de opgegeven einddrukval.

Het is belangrijk dat de unit wordt gestopt tijdens vervangen van de filters zodat loskomend stof niet in de unit wordt gezogen. Daarom moeten tijdens het vervangen ook de filteronderdelen worden schoongemaakt.

Levensduur en filtercontrole Koolfilter

De werking en de levensduur van de koolstoffilters hangen af van de luchthoeveelheid en moleculaire dichtheid van de geurende stoffen. Dit betekent dat het tijdsinterval voor vervangen van het filter kan variëren tussen verschillende units, afhankelijk van de drukval tijdens bedrijf en concentratie geurende stoffen.

Units die geleverd worden met bedieningssysteem (code MX) zijn voorzien van de besturingsfunctie voor filtercontrole, FLC (filter levenslange controle). FLC geeft aan wanneer het tijd is voor vervangen van het koolfilter. Indicatie wordt gegeven door een door alarm op het Climatix-display.

FLC berekent de doorgestroomde luchthoeveelheid door de koolfilters en geeft een alarm voor filtervervanging wanneer de ingestelde waarde wordt bereikt. De hoeveelheid doorgestroomde luchtstroom wordt gegeven in megakubieke meter (Mm^3). De functie houdt geen rekening met de geurconcentratie in de lucht, waardoor de indicatie beschouwd moet worden als een aanbeveling voor het controleren van de filterwerking. Als er geen last van geur is, hoeft u het filter niet te vervangen.

De vooringestelde FLC-waarden zijn gebaseerd op een maximale luchthoeveelheid van meer dan 12 maanden volcontinu bedrijf. Indien gewenst kan de waarde worden verlaagd;

- naar kortere intervallen voor maximale luchthoeveelheid
- onveranderd 12 maanden interval voor lagere luchthoeveelheid.

Voor het wijzigen van de waarde, zie afzonderlijke bedieningsdocumentatie Climatix

Controle



WAARSCHUWING!
 Risico op ernstig letsel en/of schade aan de luchtbehandelingsaggregaat.
 Neem het hele hoofdstuk "1 Veiligheid" door voordat u met de luchtbehandelingsaggregaat gaat werken/onderhouden.

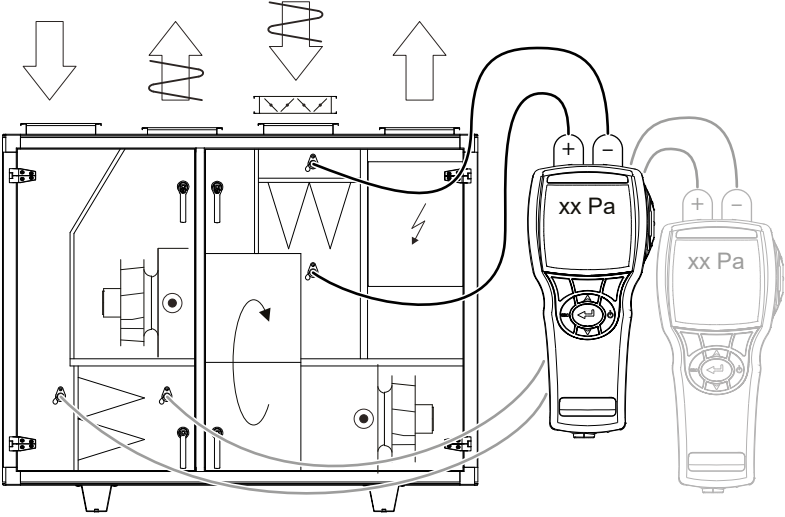

00033

Controleer de drukval over de filters. De drukval wordt gemeten met een manometer aangesloten op de meetcontacten. De meetcontacten zijn aan beide zijden van de filters aangesloten.

Wanneer de aangegeven einddrukval bereikt is moet het filter vervangen worden. De einddrukval moet op de sticker op het filterdeel staan (moet ingevuld zijn bij het inbedrijfstellen van de unit).

FILTERDATA

Nominell luftflöde m³/s
 Nominal air flow..... m³/h

Antal filter Mått
 Number of filters.....Dimensions.....

.....

.....

Filterklass/Filter Class.....

Begynnelsetryckfall
 Initial Pressure Drop.....Pa

Sluttryckfall
 Final Pressure Drop.....Pa

Art. Nr: 19121-1101_02SV

Filtergegevens

De actuele filters staan in de Technische gegevens en Reserveonderdelenlijst bij de orderspecifieke documentatie op docs.ivprodukt.com.

Filter vervangen



WAARSCHUWING!

Risico op ernstig letsel en/of schade aan de luchtbehandelingsaggregaat.

Neem het hele hoofdstuk "1 Veiligheid" door voordat u met de luchtbehandelingsaggregaat gaat werken/onderhouden.

1. Zet de unit uit, zie "5.3 Voor onderhoud (zet de unit uit)" pagina 24.
2. Wacht tot de ventilatoren gestopt zijn en open dan het inspectieluik.
3. Maak de excenterrails los.
4. Verwijder het oude filter door deze naar u toe te trekken. Afgedankte filters moeten op een milieuverantwoordelijke manier worden verwerkt. De koolfilters zijn in hun geheel brandbaar.
5. Reinig de filterkasten.
6. Plaats het nieuwe filter, duw de excenterrails in en sluit het inspectieluik.
7. Reset de filtercontrolefunctie FLC via het Climatix-display, zie separate bedieningsdocumentatie Climatix. (Geldt alleen voor de unit in de uitvoering Home Concept voorzien van koolfilter en geïntegreerd bedieningssysteem (code MX).
8. De unit starten.

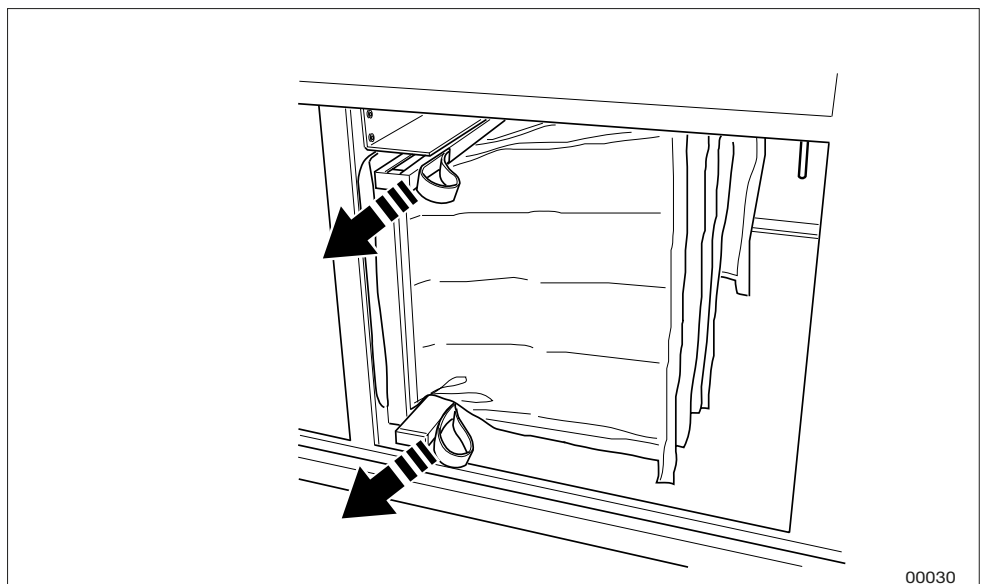

00030

Voorbeeld, excenterrail

6.3 Warmtewisselaar rotor (code TXRR)

De functie van de warmtewisselaar is om warmte uit de retourlucht terug te winnen en deze warmte over te brengen naar de toevoerlucht om zo het energieverbruik te minimaliseren.

Onvoldoende werking van de warmtewisselaar zorgt ervoor dat de terugwinning lager en dus het energieverbruik hoger is en dat de bedoelde toevoertemperatuur niet bereikt kan worden bij lage buitentemperaturen.

Een mogelijke reden voor een lagere terugwinning kan zijn dat de rotor te langzaam draait als de aandrijfriem slipt. De rotortoeren moeten ten minste 8 tpm bij volledige terugwinning.

Het is niet gebruikelijk dat de rotorkanalen verstopt raken door stof, omdat de rotor normaliter zelfreinigend is. Als de stof kleverig is, kan dit echter toch gebeuren.

Een reductie van de retouurluchthoeveelheid, bijv. door vervuiling van het retouurluchtfilter, kan voor een lagere terugwinningsrendement zorgen.

Uitvoering Home Concept

De unit in uitvoering Home Concept heeft een functie voor het regelen van de drukbalans van de rotor om te waarborgen dat de lekrichting en zuiveringsfunctie correct zijn. Voor units geleverd met bedieningssysteem, is de functie aangesloten en klaar af-fabriek. Voor units zonder bedieningssysteem moet de functie worden aangesloten.

Controle

**WAARSCHUWING!**

Risico op ernstig letsel en/of schade aan de luchtbehandelingsaggregaat.

Neem het hele hoofdstuk "1 Veiligheid" door voordat u met de luchtbehandelingsaggregaat gaat werken/onderhouden.

1. Zet de unit uit, zie "5.3 Voor onderhoud (zet de unit uit)" pagina 24.
2. Wacht tot de ventilatoren gestopt zijn en open dan het inspectieluik.
3. Controleer of de rotor gemakkelijk draait. Als deze zwaar gaat, kan de dichtingsborstel worden bijgesteld.
4. Controleer of de dichtingsborstels van de rotor afdichten tegen de zijplaten en of ze niet versleten zijn. De dichtingsborstels zijn slijtdelen die indien nodig afgesteld of vervangen kunnen worden.
5. Controleer of de aandrijfriem strak staat en doorhangt. Als de riem doorhangt, moet deze worden ingekort. De rotortoeren moeten ten minste 8 tpm zijn bij volledige terugwinning.
6. Controleer of de aandrijfriem onbeschadigd en schoon is.

7. Controleer of de luchtinlaatoppervlakken vrij zijn van stof en andere verontreinigingen. LET OP! Raak de inlaat- en uitlaatoppervlakken van de rotor niet aan met handen of gereedschap.

8. Controleer de drukbalans:

Bij de uitvoering Home Concept regelt de trimklep ETSP-UM/TR de drukbalans automatisch tegen de ingestelde waarde in de processor-eenheid. Controleer of de gemeten drukbalans tussen de meetcontact P2 en P3 overeenkomt met de ingestelde instelwaarde van de drukbalans in de processor-eenheid (-10 Pa).

Voorbeeld:

Meetcontact voor P2: Zuigende toevoerluchtventilator (TF) zorgt voor een onderdruk ten opzichte van de atmosferische druk (atm), bijvoorbeeld. -100 Pa.

Meetcontact bij P3: Zuigende afvoerluchtventilator (FF) en trimklep zorgen voor een grotere onderdruk dan P2, bijv. -110 Pa.

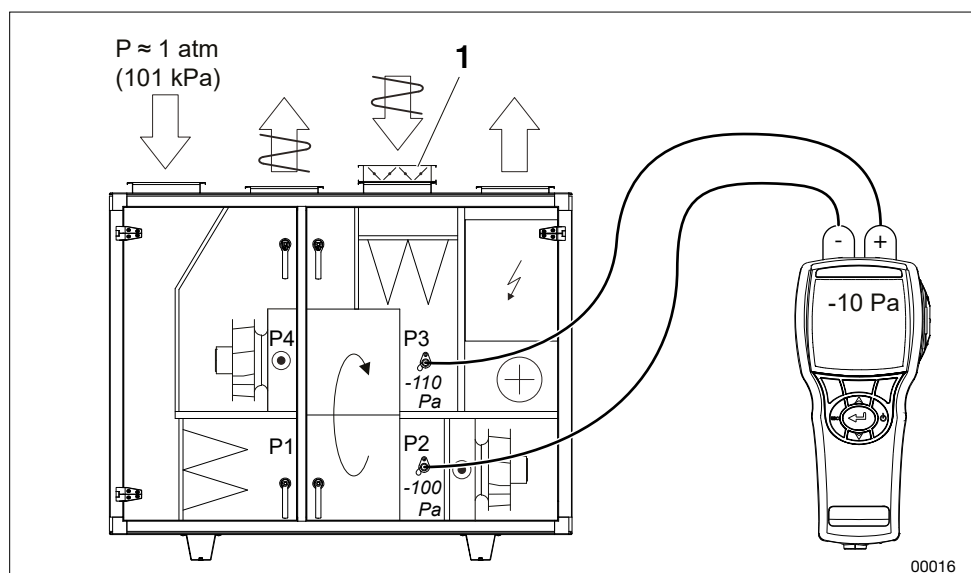

Meetcontact drukbalans - unit in uitvoering Home Concept

1. Trimklep

Bij unit (code TER/TXR) moet de drukbalans verzekerd zijn door te controleren of de onderdruk P3 groter is dan de onderdruk P2 (min. verschil 25 Pa). Anders kan de trimklep ETSP-TR worden gebruikt aan de retourluchtzijde om te smoren en zo de juiste drukbalans te krijgen.

Voorbeeld:

Meetcontact voor P2: Zuigende toevoerluchtventilator (TF) zorgt voor een onderdruk ten opzichte van de atmosferische druk (atm), bijvoorbeeld. -100 Pa.

Meetcontact bij P3: Zuigende afvoerluchtventilator (FF) en event. trimklep zorgen voor een grotere onderdruk dan P2, bijv. -125 Pa.

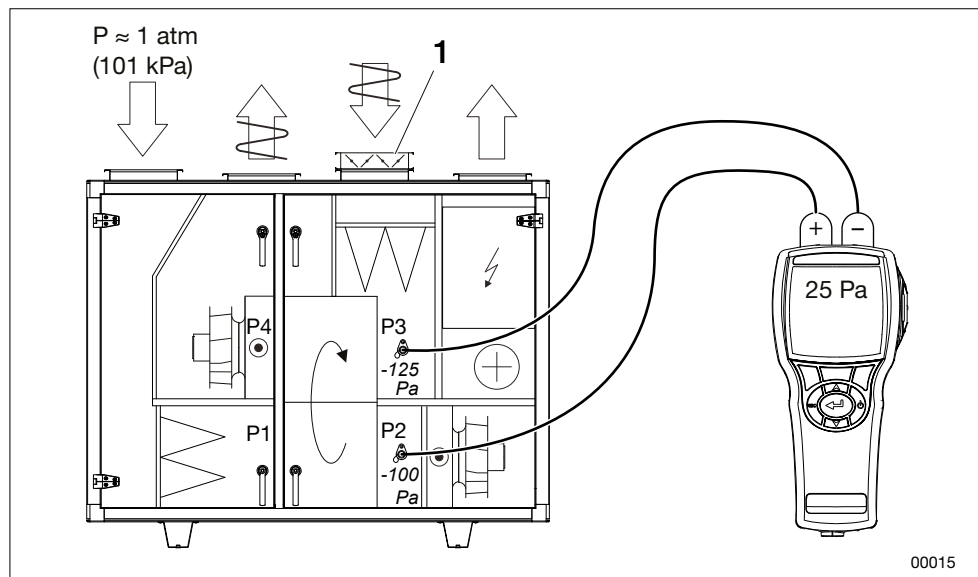

Meetcontact voor drukbalans - unit met bedieningssysteem (code MX)

1. Trimklep

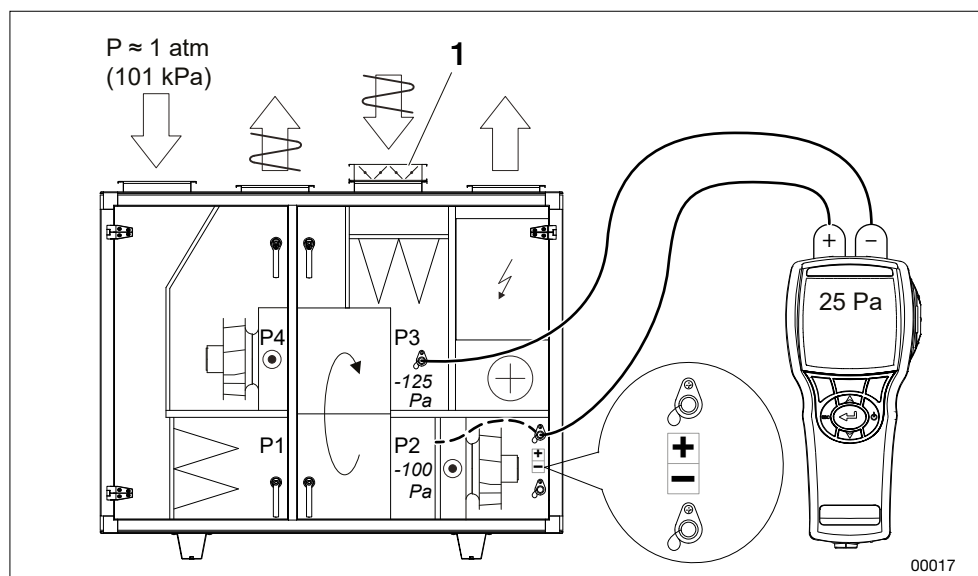

Meetcontact voor drukbalans - unit zonder bedieningssysteem (code UC, MK, US)

1. Trimklep

9. Controleer de verschilddruk over de rotor. De zuiveringssector is af-fabriek gemonteerd in de maximaal open stand. Afhankelijk van het drukverschil over de rotor, moet de zuiveringssector afgesteld worden. Onjuiste instelling kan leiden tot een lager rendement. De controle en de afstelling worden als volgt uitgevoerd:
- Meet en noteer het drukverschil tussen de buitenlucht (P1) en retourlucht (P3).

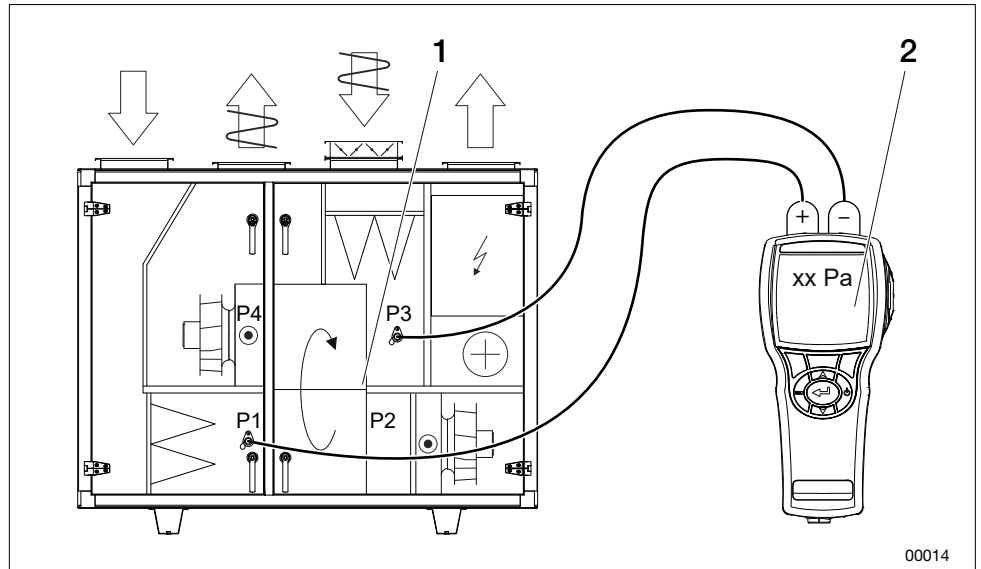

1. Zuiveringssector
2. Pa, zie onderstaande tabel

- Kijk in de tabel voor de aanbevolen instelling (afstelgat in de zuiveringssector).

	Type rotor	Afstelgat in de zuiveringssector		
		3 open*	2 tussenpositie	1 gesloten
Drukversch. tussen P1 en P3 (Pa)	R20, R30, R40, NO, NE	< 300	> 300	–
	R50, R60, NP, NX	< 400	> 400	–

*Max open zuiveringssector, vooraf ingestelde stand af-fabriek

- Stel de zuiveringsector indien nodig af. De foto toont de maximaal geopende zuiveringssector.

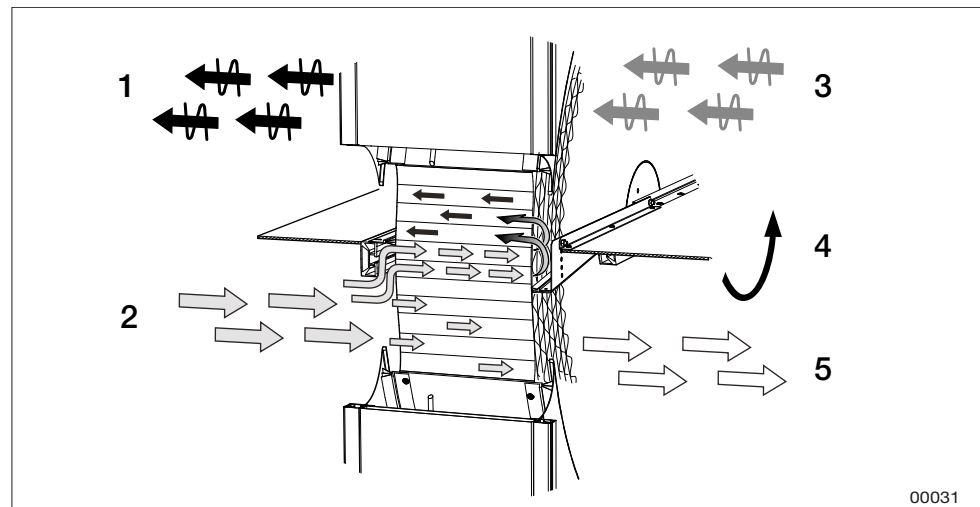

Principeschets, kan verschillen tussen groottes en modellen.

1. Afvoerlucht
2. Buitenlucht
3. Retourlucht
4. Draairichting
5. Toevoerlucht

Schoonmaken



WAARSCHUWING!

Risico op ernstig letsel en/of schade aan de luchtbehandelingsaggregaat.

Neem het hele hoofdstuk "1 Veiligheid" door voordat u met de luchtbehandelingsaggregaat gaat werken/onderhouden.

- Verwijder stof door voorzichtig te stofzuigen met zachte borstel.
- Bij zwaardere en vette vervuiling kan de rotor met een zwak alkalisch schoonmaakmiddel worden besproeid.
- Voor het schoonmaken kan perslucht met lage druk (max 6 bar) gebruikt worden. Om beschadiging te voorkomen mag het mondstuk niet dichters dan 5 – 10 mm bij de rotor worden gehouden.

Rotor in hygroscopisch uitvoering kan deeltjes absorberen die in sommige gevallen geur kunnen afgeven. In geval van geurproblemen raden we aan om tijdens normaal bedrijf de zuiveringsector volledig te openen met een rotorsnelheid van 8 tpm. Om geurtjes tegen te gaan zorgt de bedieningsfunctie ervoor dat de hygroscopische rotor tijdens stilstand zo nu en dan draait. Mochten er toch geuren ontstaan, is het raadzaam de rotor met een zwak alkalisch schoonmaakmiddel te reinigen.

Laat tijdens het reinigen één van de ventilatoren het reinigingsmiddel in de roterende warmtewisselaar zuigen. Normaal gesproken is naspoelen niet nodig.

Smering

Lagers en aandrijfmotor zijn levensduur gesmeerd en hebben geen smering nodig.

6.4 Tegenstroomwisselaar (code TXMM)

De functie van de toevoerlucht is om warmte uit de retourlucht terug te winnen en deze warmte over te brengen naar de toevoerlucht om zo het energieverbruik te minimaliseren.

Onvoldoende werking van de tegenstroomwisselaar zorgt voor een lager terugwinningsrendement en hoger energieverbruik. Ook zal de verwachte toevoertemperatuur bij lage buitentemperaturen niet bereikt worden.

Mogelijke redenen voor een lager terugwinningsrendement kunnen zijn dat de warmte-uitwisselende oppervlakken (de lamellen) vervuild zijn of dat de bypass-klep niet volledig gesloten is.

Een reductie van de retourluchthoeveelheid, bijv. door vervuiling van het retourluchtfilter, kan voor een lager terugwinningsrendement zorgen.

Controle



WAARSCHUWING!

Risico op ernstig letsel en/of schade aan de luchtbehandelingsaggregaat.

Neem het hele hoofdstuk "1 Veiligheid" door voordat u met de luchtbehandelingsaggregaat gaat werken/onderhouden.

1. Zet de unit uit, zie "5.3 Voor onderhoud (zet de unit uit)" pagina 24.
2. Wacht tot de ventilatoren gestopt zijn en open dan het inspectieluik.
3. Inspecteer de lamellen op vervuiling.
4. Controleer visueel het automatische dooisysteem van de klep en de klepmotoren.
5. Controleer of de bypass-klep afdicht als deze gesloten is wanneer het ontdooien niet lukt.
6. Controleer de werking van de afvoer en het waterslot. Er moet water in het waterslot zonder terugslagventiel klep zitten.

Schoonmaken



WAARSCHUWING!

Risico op ernstig letsel en/of schade aan de luchtbehandelingsaggregaat.

Neem het hele hoofdstuk "1 Veiligheid" door voordat u met de luchtbehandelingsaggregaat gaat werken/onderhouden.

De tegenstroomwisselaars zijn zo vormgegeven dat vuil niet in contact kan komen met de warmteoverbrengende oppervlakken. Het merendeel van de deeltjes in de lucht zal door de tegenstroomwisselaar gaan. Het grootste risico op vervuiling van de wisselaar zijn kleverige substanties die op de oppervlakten condenseren en vezels van bijv. drogers.

Bij het schoonmaken van de tegenstroomwisselaar kan het beste met worm water worden gespoeld en, indien nodig, met wat zwak alkalisch schoonmaakmiddel. De tegenstroomwisselaar heeft een druiptank voor het opvangen van het spoelwater. Afvoer en waterslot moeten gecontroleerd zijn voordat u begint met het spoelen.

**WEES VOORZICHTIG!**

Spoelen met hogedruk mag niet direct op de lamellen gericht zijn.

Wees voorzichtig dat de lamellen niet vervormen of breken.

Bij bedrijfstemperaturen onder 0°C, moet de tegenstroomwisselaar voor ingebruikname droog zijn.

Functionele beschrijving van de ontdooi- en bypass-functie (ODS) (code TXMM-XP/XB)

De tegenstroomwisselaar kan, onder bepaalde bedrijfsomstandigheden, aan de retourluchtzijde bevroren of er kan ijsvorming ontstaan. Voor een optimale warmteterugwinning is er een ontdooifunctie ingebouwd. Het principe is erop gebaseerd dat de ontdooifunctie wordt gestart wanneer de drukval over de retourluchtzijde van de tegenstroomwisselaar een bepaalde waarde overschrijdt.

Het ontdooiproces verloopt via het regelen van de kleppen op de buitenluchtzijde van de tegenstroomwisselaar. De kleppen hebben een eigen klepmotoren die door een ontdooiprogramma worden aangestuurd. Regelen van de kleppen houdt in dat er veel verschillende combinaties zijn van de klepstanden; de ene klep kan bijvoorbeeld gedeeltelijk open zijn terwijl de andere klep gesloten is en de derde volledig open is.

Bij volledige warmteterugwinning en de unit uitgeschakeld, moeten de kleppen volledig open staan (bypass-klep gesloten). Wanneer er kans op vorst is, kunnen de kleppen in verschillende standen staan.

De ontdooi- en bypass-functies zijn af-fabriek ingesteld, eventuele aanpassingen mogen alleen door IV Produkt worden uitgevoerd.

Beschrijving ontdooifunctie (BYP) (code TXMM-NP)

De warmtestroomwisselaar kan, onder bepaalde bedrijfsomstandigheden, aan de retourluchtzijde bevroren of er kan ijsvorming ontstaan. Voor een optimale warmteterugwinning en om ijsvorming te voorkomen is er een bevroeringsfunctie ingebouwd. De bevroeringsfunctie start wanneer de temperatuur op het koudste oppervlak aan de retourluchtzijde onder een bepaalde waarde komt.

Het bevroeringsproces wordt tegengegaan door de warmteterugwinning stapsgewijs te verlagen door de klap aan de buitenluchtzijde van de warmtewisselaar te regelen. De klep voor warmteterugwinning sluit en de bypass-klep gaat open. Op deze manier wordt de uitlaattemperatuur verhoogd en bevroering voorkomen.

Bij volledige warmteterugwinning en de unit uitgeschakeld, moeten de kleppen volledig open staan (bypass-klep gesloten).

De bevroeringsfunctie is af-fabriek ingesteld, eventuele aanpassingen mogen alleen door IV Produkt worden uitgevoerd.

6.5 Luchtverwarmer water (code ETAB-VV, SKB-VV) en Thermoguard (ETAB-TV)

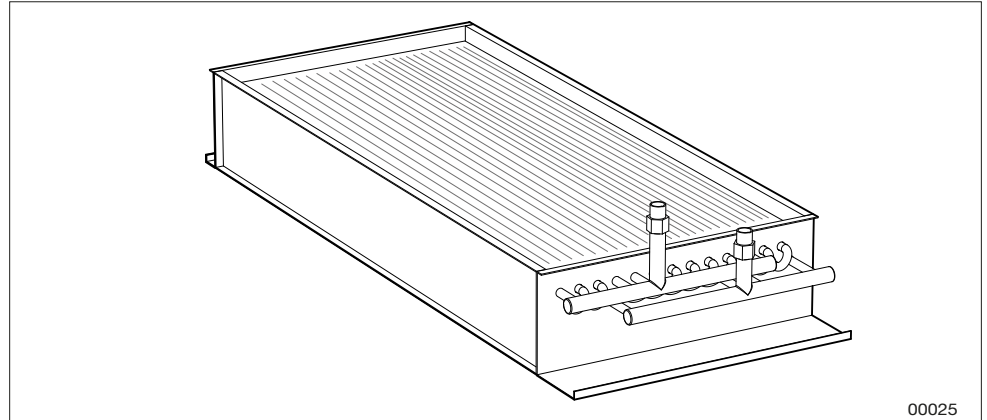

Luchtverwarmer water (EMT-VV)

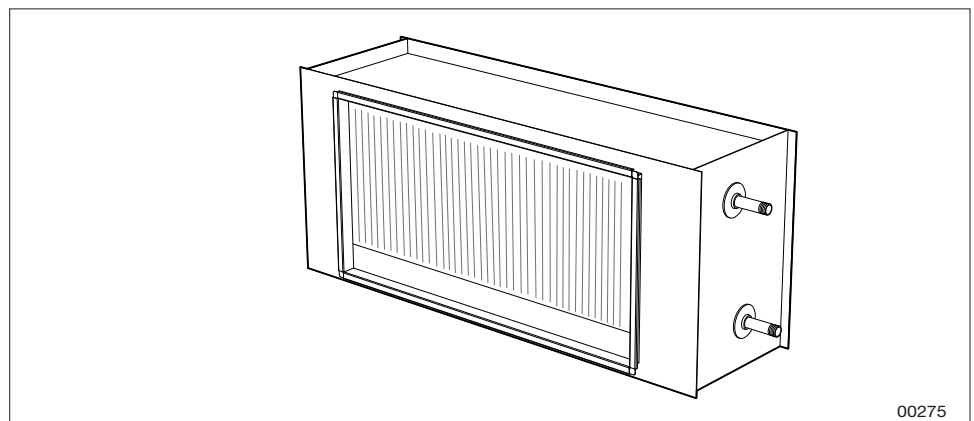

Luchtverwarmer water kanaal (code SKB-VV)

De verwarmingsspiraal bestaat uit een aantal koperen buizen met geperste aluminium lamellen. De capaciteit van de wisselaar wordt minder wanneer er stof op het oppervlak ligt.

Naast een lagere warmte-overdracht, stijgt de drukval aan de luchtzijde. Ondanks dat de installatie voorzien is van goede filters, ontstaat er over tijd een stoflaag op de voorzijde van de wisselaarlamellen (inlaatzijde). Om volledig vermogen te benutten, moet de wisselaar goed ontlucht zijn. De leidingen worden ontlucht met ontluchtingschroeven in de leidingaansluitingen en/of luchtklokken.

Controle



WAARSCHUWING!

Risico op ernstig letsel en/of schade aan de luchtbehandelingsaggregaat.

Neem het hele hoofdstuk "1 Veiligheid" door voordat u met de luchtbehandelingsaggregaat gaat werken/onderhouden.

Controleer:

- lamellen van de wisselaar op mechanische beschadiging.
- of de wisselaar niet lekt.

Schoonmaken

	<p>WAARSCHUWING! Risico op ernstig letsel en/of schade aan de luchtbehandelingsaggregaat. Neem het hele hoofdstuk "1 Veiligheid" door voordat u met de luchtbehandelingsaggregaat gaat werken/onderhouden.</p>
-----------------------------------------------------------------------------------	-----------------------------------------------------------------------------------------------------------------------------------------------------------------------------------------------------------------------------------------------

Als de lamellen van de batterijen vuil zijn, moeten ze met stofzuigen vanaf de inlaatzijde worden schoongemaakt. U kunt ze ook voorzichtig schoonblazen vanaf de uitlaatzijde. Bij een sterkere vervuiling, kan een zwak alkalisch schoonmaakmiddel gebruikt worden.

Ontluchting

	<p>WAARSCHUWING! Risico op ernstig letsel en/of schade aan de luchtbehandelingsaggregaat. Neem het hele hoofdstuk "1 Veiligheid" door voordat u met de luchtbehandelingsaggregaat gaat werken/onderhouden.</p>
-----------------------------------------------------------------------------------	-----------------------------------------------------------------------------------------------------------------------------------------------------------------------------------------------------------------------------------------------

Ontlucht indien nodig de warmtewisselaar en leidingen. Ontluchtingsschroeven zitten op de bovenkant van de wisselaar of de aansluitleidingen.

Werking

Controleer of de batterij warmte afgeeft. Doe dit door de temperatuurinstelling (instelwaarde) tijdelijk te verhogen.

Bijkomend onderhoud ThermoGuard

	<p>WAARSCHUWING! Risico op ernstig letsel en/of schade aan de luchtbehandelingsaggregaat. Neem het hele hoofdstuk "1 Veiligheid" door voordat u met de luchtbehandelingsaggregaat gaat werken/onderhouden.</p>
-------------------------------------------------------------------------------------	-----------------------------------------------------------------------------------------------------------------------------------------------------------------------------------------------------------------------------------------------

	<p>WEES VOORZICHTIG! De ThermoGuard-wisselaar functioneert alleen goed indien de hele wisselaar ontdooid is voordat deze weer vol in gebruik wordt genomen. Controleer bij het opstarten of de vloeistof door het hele wisselaar circuleert.</p>
-------------------------------------------------------------------------------------	---------------------------------------------------------------------------------------------------------------------------------------------------------------------------------------------------------------------------------------------------------------------

- De ThermoGuard-wisselaar moet uitgerust zijn met een veiligheidsventiel waarvan de werking regelmatig gecontroleerd moet worden (ten minste eenmaal per jaar). Een lekkend ventiel komt gewoonlijk door vuil dat uit het leidingsysteem dat zich op de ventielzitting heeft afgezet. In de meeste gevallen is het voldoende om voorzichtig aan de ventielknop te draaien en op deze wijze de ventielzitting schoon te "spoelen" van vuil. Bij aanhoudende lekkage moet het veiligheidsventiel worden vervangen door een ventiel van hetzelfde type en met dezelfde openingsdruk.
- Eventuele afsluiters op de inlaat en retour mogen niet gesloten zijn bij kans op vorst.
- Als een ThermoGuard-wisselaar bevroren is, moet deze volledig ontdooid worden voordat deze opnieuw in bedrijf kan worden genomen. Indien de warmteterugwinner geïnstalleerd staat voor de wisselaar, is het vaak voldoende om de terugwinner te laten draaien om de wisselaar te laten ontdooien. Als dit niet mogelijk is, moet een externe warmtebron worden gebruikt om de wisselaar te ontdooien.

6.6 Luchtverwarmer elektrisch (code ETAB-EV, ETKB-EV, ETAB-SV)

- ETAB-EV Voor montage op unit
- ETAB-SV Voor montage koelwarmtepomp op unit
- ETKB-EV Voor kanaalmontage

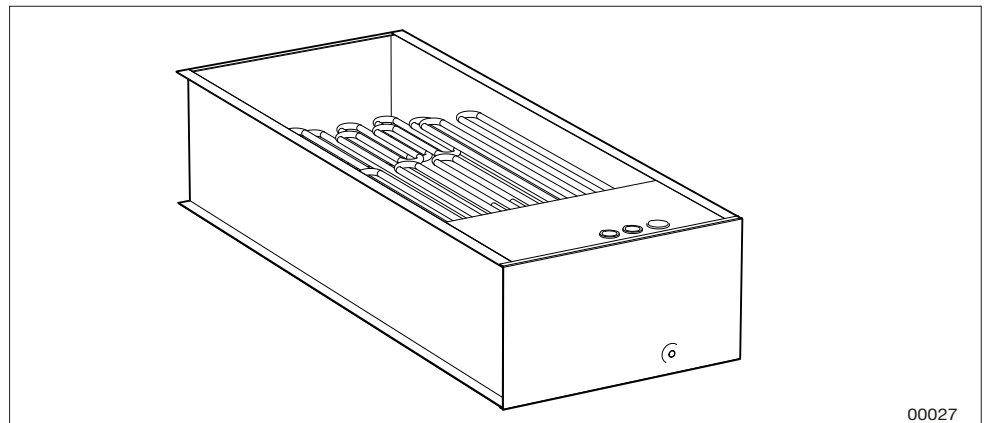

Luchtverwarmer elektrisch (ETAB-EV, ETAB-SV)

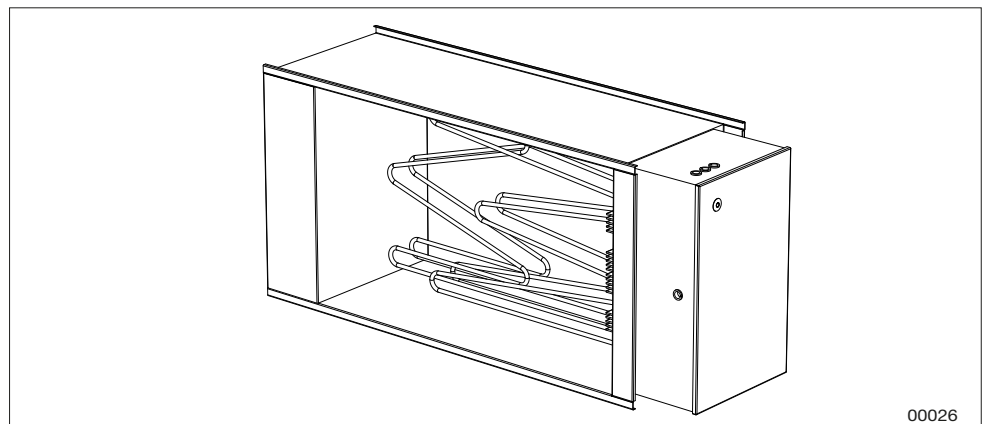

Luchtverwarmer elektrisch grootte 04-12 (ETKB-EV)

De elektrische wisselaar bestaat uit ingekapselde roestvrijstalen gladde buiselementen. Krachtige vervuiling kan ertoe leiden dat de temperatuur van de elementen te hoog wordt. En dat kan de levensduur verkorten. Het kan ook leiden tot verbrande stof en in het ergste geval brandgevaar. Oververhitte elementen kunnen vervormd raken of los te komen uit hun ophanging en voor een ongelijke verwarming van de lucht zorgen.

Controle



WAARSCHUWING!

Risico op ernstig letsel en/of schade aan de luchtbehandelingsaggregaat.

Neem het hele hoofdstuk "1 Veiligheid" door voordat u met de luchtbehandelingsaggregaat gaat werken/onderhouden.

Controleer of de elementen op hun plaats vastzitten en niet vervormd zijn.

Schoonmaken

	WAARSCHUWING! Risico op ernstig letsel en/of schade aan de luchtbehandelingsaggregaat. Neem het hele hoofdstuk "1 Veiligheid" door voordat u met de luchtbehandelingsaggregaat gaat werken/onderhouden.
-----------------------------------------------------------------------------------	----------------------------------------------------------------------------------------------------------------------------------------------------------------------------------------------------------------------

Stofzuig en/of droog alle oppervlakken.

Werking

	WAARSCHUWING! Risico op ernstig letsel en/of schade aan de luchtbehandelingsaggregaat. Neem het hele hoofdstuk "1 Veiligheid" door voordat u met de luchtbehandelingsaggregaat gaat werken/onderhouden.
-----------------------------------------------------------------------------------	----------------------------------------------------------------------------------------------------------------------------------------------------------------------------------------------------------------------

1. Simuleer verminderde vermogensbehoefte door tijdelijk de temperatuurinstelling (instelwaarde) te verlagen, zodat alle elektrische stappen(contactors) in de uit-stand staan.
2. Verhoog vervolgens de instelling van de instelwaarde krachtig en controleer of de elektrische stappen inschakelen.
3. Reset de temperatuurinstelling.
4. Stop de unit. LET OP! Zet de installatie niet uit met de veiligheidsschakelaar! Alle elektrische stappen moeten uitgaan (= contactors in de uit-stand). De stop van de unit kan vertraagd zijn met enkele minuten om de warmte-energie af te koelen die in de luchtverwarmer zit opgeslagen.

De elektrische wisselaar heeft een dubbele temperatuurbegrenzing. De automatische retour moet ingesteld staan op 70°C.

De oververhittingsbeveiliging met handmatige wordt geactiveerd bij ongeveer 120°C en zit op het deksel aan de zijkant van de wisselaar. **Vóór het resetten, moet de oorzaak van de oververhitting duidelijk en hersteld zijn.**

LET OP! De kans op oververhitting neemt toe met lagere luchthoeveelheid. De luchtsnelheid mag niet lager zijn dan 1,5 m/s.

6.7 Luchtkoeler water (code ETKB-VK, SBK-VK)

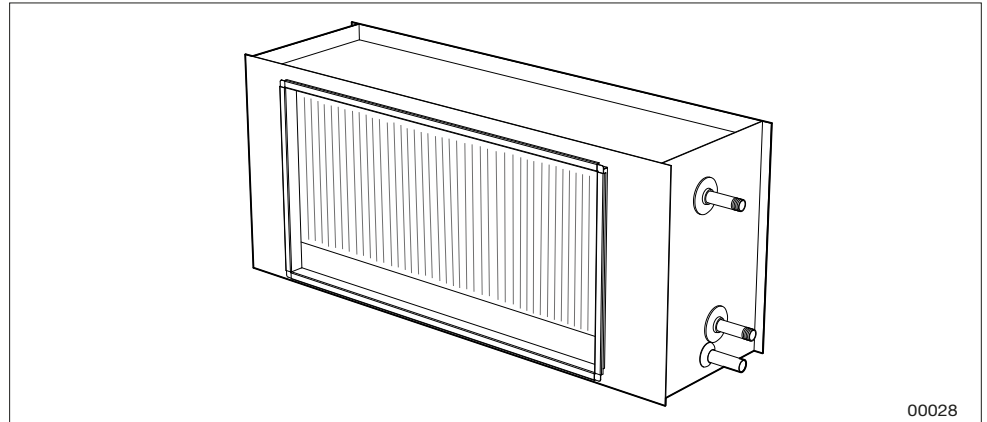

Luchtkoeler water (code ETKB-VK)

De koelwisselaar bestaat uit een aantal koperen buizen met geperste aluminium lamellen. De capaciteit van de wisselaar wordt minder wanneer er stof op het oppervlak ligt.

Naast een lagere warmte-overdracht, stijgt de drukval aan de luchtzijde.

Ondanks dat de installatie voorzien is van goede filters, ontstaat er over tijd een stoflaag op de voorzijde van de wisselaarlamellen (inlaatzijde). Onder de koelwisselaar is een druipbak met een afvoer voor het weg laten lopen van het condenswater.

Controle



WAARSCHUWING!

Risico op ernstig letsel en/of schade aan de luchtbehandelingsaggregaat.

Neem het hele hoofdstuk "1 Veiligheid" door voordat u met de luchtbehandelingsaggregaat gaat werken/onderhouden.

Controleer:

- lamellen van de wisselaar op mechanische beschadiging.
- of de wisselaar niet lekt.
- of de koude gelijkmatig verdeeld is over het oppervlak van de wisselaar (tijdens gebruik).
- de druipbak en afvoer met waterslot (reinig indien nodig).
- of er water in het waterslot (zonder terugslagklep) zit.

Schoonmaken

	WAARSCHUWING! Risico op ernstig letsel en/of schade aan de luchtbehandelingsaggregaat. Neem het hele hoofdstuk "1 Veiligheid" door voordat u met de luchtbehandelingsaggregaat gaat werken/onderhouden.
-----------------------------------------------------------------------------------	----------------------------------------------------------------------------------------------------------------------------------------------------------------------------------------------------------------------

Als de lamellen van de batterijen vuil zijn, moeten ze met stofzuigen vanaf de inlaat zijde worden schoongemaakt. U kunt ze ook voorzichtig schoonblazen vanaf de uitlaat zijde. Bij een sterkere vervuiling, kan een zwak alkalisch schoonmaakmiddel gebruikt worden.

Kijk voor meer informatie bij [Koelwisselaar, schoonmaken](#) bij documentatie op ivprodukt.docfactory.com.

Ontluchting

	WAARSCHUWING! Risico op ernstig letsel en/of schade aan de luchtbehandelingsaggregaat. Neem het hele hoofdstuk "1 Veiligheid" door voordat u met de luchtbehandelingsaggregaat gaat werken/onderhouden.
-----------------------------------------------------------------------------------	----------------------------------------------------------------------------------------------------------------------------------------------------------------------------------------------------------------------

Ontlucht indien nodig de koelwisselaar en leidingen. Ontluchtingsschroeven zitten op de bovenkant van de wisselaar of de aansluitleidingen.

Werking

	WAARSCHUWING! Risico op ernstig letsel en/of schade aan de luchtbehandelingsaggregaat. Neem het hele hoofdstuk "1 Veiligheid" door voordat u met de luchtbehandelingsaggregaat gaat werken/onderhouden.
-------------------------------------------------------------------------------------	----------------------------------------------------------------------------------------------------------------------------------------------------------------------------------------------------------------------

Controleer of de wisselaar koude afgeeft. Dit kan worden gedaan door het tijdelijk verhogen van de temperatuurinstelling (instelwaarde). Als de buitentemperatuur onder ingestelde waarde voor de start van het koelen komt, start het koelen niet.

6.8 Ventilatoreenheid (code ELFF)

De ventilatoren moeten de lucht door het systeem vervoeren, d.w.z. de ventilator zou de stromingsweerstand in de luchtapparaten, leidingen en unit overwinnen.

Het toerental van de ventilatoren wordt zo ingesteld dat de juiste luchthoeveelheid stroomt. Indien de ventilatoren een lagere hoeveelheid geven, betekent dit dat de werking van de installatie wordt verstoord.

- Als de toevoerluchthoeveelheid te laag is, komt er een onbalans in het systeem, wat kan leiden tot een slecht binnenklimaat.
- Als de retourluchthoeveelheid te laag is, zal het ventilatie-effect slecht zijn. Daarnaast kan de onbalans er toe leiden dat vochtige lucht in de bouwstructuur wordt geperst.

Een oorzaak waarom de ventilatoren te lage luchthoeveelheid genereren kan stofophoping op de schoepen van het ventilatorwiel zijn.

Controle

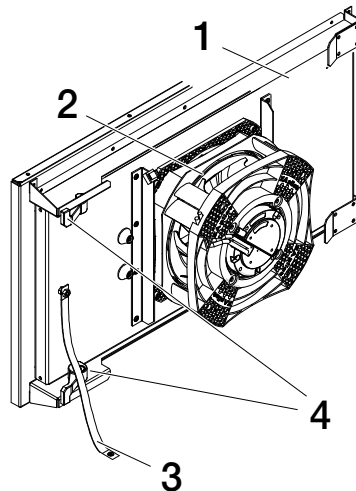

Voorbeeld ventilatoreenheid grootte 04 met ventilatorwiel 020

1. Ventilatormontage op plaat
2. Ventilatorwiel met motor
3. Gevlochten aardingskabel
4. Kliksluiting

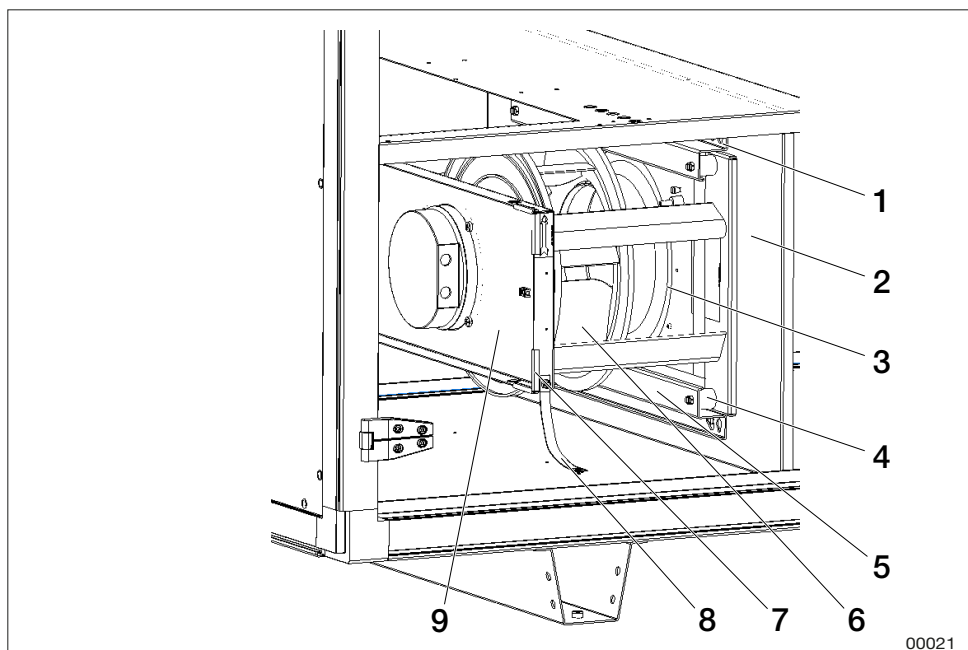

00021

Voorbeeld ventilatoreenheid grootte 04-06 met ventilatorwiel 025

1. Bouten ophanging
2. Aansluitplaat
3. Instroomconus
4. Trillingsdemper
5. Trillingsdemperconsole
6. Ventilatorwiel met motor
7. Kantbescherming
8. Gevlochten aardingskabel
9. Montageplaat ventilator

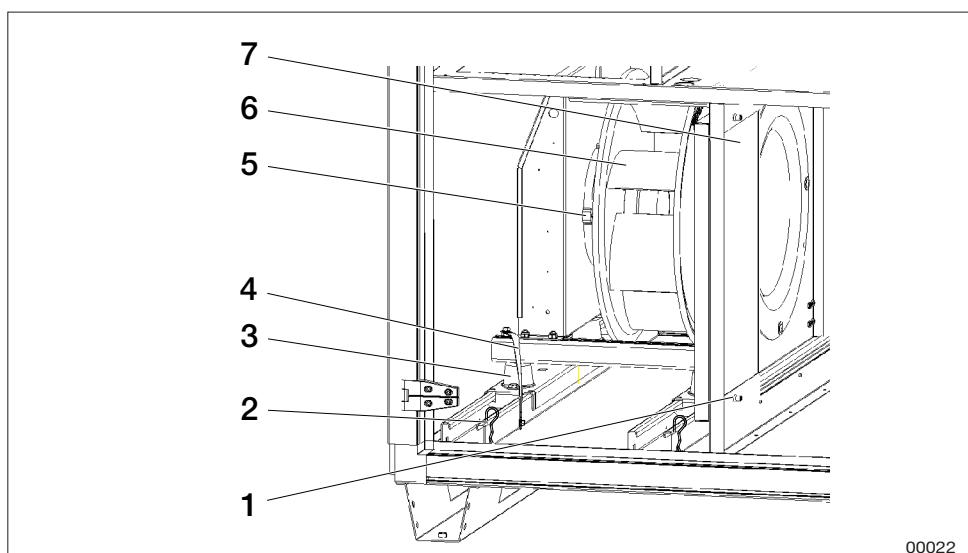

00022

Voorbeeld ventilator grootte 09-28

1. Schroeven deksel
2. Sprints
3. Trillingsdemper
4. Gevlochten aardingskabel
5. Motor
6. Ventilatorwiel
7. Deksel



WAARSCHUWING!

Risico op ernstig letsel en/of schade aan de luchtbehandelingsaggregaat.

Neem het hele hoofdstuk "1 Veiligheid" door voordat u met de luchtbehandelingsaggregaat gaat werken/onderhouden.

1. Zet de unit uit, zie "5.3 Voor onderhoud (zet de unit uit)" pagina 24.
2. Maak één uiteinde van de aardevechtkabel van de ventilatoreenheid los. Maak indien nodig het snelcontact van de motorkabel los.
Voor grootte 04 met ventilatorwiel 020: Klap de klikvergrendelingen (4) omhoog waarmee de ventilatoreenheid op zijn plaats zit. Trek de ventilatoreenheid naar buiten.
Voor grootte 04-06 met ventilatorwiel 025: Draai de bouten (1) in de aansluitplaat (2) los en haak de ventilatoreenheid uit de spiegaten van de trillingsdemperconsole (5) zowel boven als onderaan.
Voor grootte 09-28: Verwijder de schroeven (1) en de splitpennen (2). Verwijder het deksel aan de zijkant (6). Trek de ventilatoreenheden naar buiten (ventilator en motor zijn gemonteerd op rails).
3. Zorg ervoor dat het ventilatorwiel gemakkelijk draait, in balans is en niet trilt. Controleer ook of het ventilatorwiel schoon is en er geen deeltjes op vastzitten. Onbalans kan komen van afzettingen op of schade aan de schoepen van het ventilatorwiel.
4. Luister naar het lagergeluid van de motor. Als het lager in orde is, klinkt een vaag zoemend geluid. Een schrapend of kloppend geluid kan betekenen dat de lagers beschadigd zijn en dit vereist onderhoud.
5. **Voor grootte 04-06 met ventilatorwiel 025:** Zorg ervoor dat het ventilatorwiel met de motor (6) vastzit op de bovenste ventilatorconsole (8) en dat het niet zijwaarts verschoven is naar de instroomconus (3). Controleer ook of de instroomconus stevig bevestigd zit. Controleer of de trillingsdempers (4) heel zijn en vast zitten.
6. **Voor grootte 09-28:** Ventilatorwiel (5) en motor (4) zijn gemonteerd op een grondframe en zijn voorzien van rubberen trillingsdempers. Controleer of de trillingsdempers (3) heel zijn en vast zitten.
7. **Voor grootte 04-06 met ventilatorwiel 025:** Zorg ervoor dat de kantbescherming (7) op de montageplaat (8) goed vastzit.
8. **Voor grootte 04-28 met ventilatorwiel 025:** Controleer bevestigingsbouten, schroeven, ophangingmiddelen en grondframe.
9. Controleer of de pakking op de verbindingsplaat rond het verbindingsgat onbeschadigd is en vast zit.
10. Controleer of de meetslangen vastzitten op de respectievelijke meetcontacten.
11. Monteer de ventilatoreenheden terug.
12. Controleer of de gevlochten aardingskabel aan beide uiteinden is bevestigd.

13. Controleer de luchthoeveelheden door:

- bij units met bedieningssysteem (code MX) staat het flowschema op het Climatix-display.
- bij units zonder bedieningssysteem (code UC, MK, US) meet Δp in de aansluitingen (meetcontact) voor stoommeting +/-.

Gebruik het stroombord van de unit en lees af welke stroom overeenkomt met de gemeten Δp .

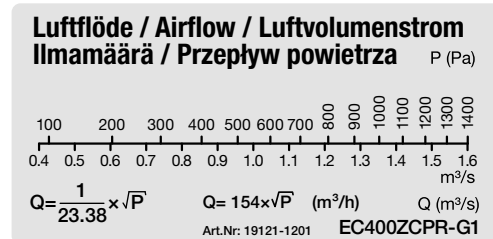

Voorbeeld stroombord

Schoonmaken

	<p>WAARSCHUWING! Risico op ernstig letsel en/of schade aan de luchtbehandelingsaggregaat. Neem het hele hoofdstuk "1 Veiligheid" door voordat u met de luchtbehandelingsaggregaat gaat werken/onderhouden.</p>
------------------------------------------------------------------------------------	-----------------------------------------------------------------------------------------------------------------------------------------------------------------------------------------------------------------------------------------------

1. Volg punten 1-2 onder *Controle*.
2. Veeg eventuele aanslag weg van schoepen van het ventilatorwiel. Gebruik een zwak alkalisch schoonmaakmiddel.
3. De buitenkant van de motor moet schoon gehouden worden van stof, vuil en olie. Maak schoon met doek. Bij een sterkere vervuiling, kan een zwak alkalisch schoonmaakmiddel gebruikt worden. Er kan een kans op interne oververhitting zijn als dikke lagen vuil de koeling van de stator belemmeren.
4. Stofzuig in de unit, zodat de stof niet in het kanaalsysteem wordt geblazen.
5. Reinig de andere delen op dezelfde manier als het ventilatorwiel. Controleer of alle instroomconussen stevig vastzitten.
6. Volg punten 11-12 onder *Controle*.

6.9 Klep (code ETSP-UM, ETSP-TR, ETRL)

- ETSP-UM Sluitklep, rotor warmtewisselaar en tegenstroomwisselaar
- ETSP-TR Regelklep, rotor warmtewisselaar
- ETRL Retourluchtklep, rotor warmtewisselaar

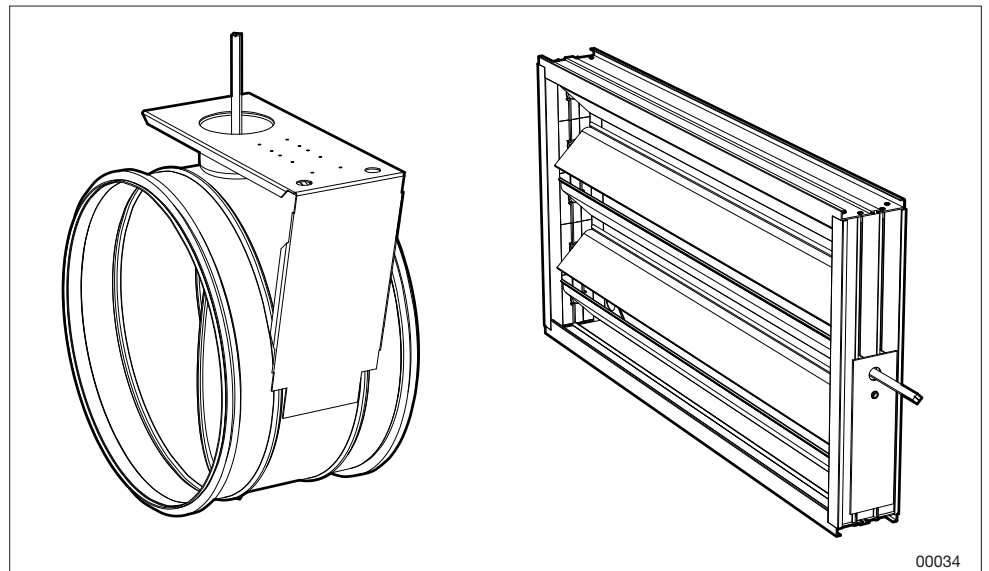

Klep ETSP-UM, ETSP-TR och ETSP-UM, ETSP-TR, ETRL

De klep regelt de luchthoeveelheid. Een slechte werking leidt tot storingen die tot ernstige gevolproblemen kunnen leiden.

- Als de buitenluchtklep niet volledig opengaat, wordt de luchthoeveelheid verminderd.
- Als de buitenluchtklep lekt leidt dit tot een hoger energieverbruik.
- Als de buitenluchtklep niet volledig sluit wanneer de unit stopt, kan de warmtebatterij bevriezen.
- Als de trimklep van de zuiveringsfunctie van de rotor niet functioneert of niet goed is ingesteld, kan dit betekenen dat geuren in de retourlucht via de rotor worden overgebracht naar de toevoerlucht.

Controle



WAARSCHUWING!

Risico op ernstig letsel en/of schade aan de luchtbehandelingsaggregaat.

Neem het hele hoofdstuk "1 Veiligheid" door voordat u met de luchtbehandelingsaggregaat gaat werken/onderhouden.

- Controleer de werking van de actuator.
- Controleer of de kleppen afdichten wanneer dicht zouden moeten zijn. Is dat niet zo, stel dan de actuator zo af dat ze afdichten (geldt niet voor de trimklep).
- Controleer de afdichtingsstroken
- Als de klep niet functioneert, controleer dan of er geen schroef door het aandrijfmechanisme/klepblad zit die de werking belemmert.

Schoonmaken

	<p>WAARSCHUWING! Risico op ernstig letsel en/of schade aan de luchtbehandelingsaggregaat. Neem het hele hoofdstuk "1 Veiligheid" door voordat u met de luchtbehandelingsaggregaat gaat werken/onderhouden.</p>
-----------------------------------------------------------------------------------	---------------------------------------------------------------------------------------------------------------------------------------------------------------------------------------------------------------------------------------

Maak het klepblad met een doek schoon. Bij een sterkere vervuiling, kan een zwak alkalisch schoonmaakmiddel gebruikt worden.

6.10 Geluidsdemper (code ETLD)

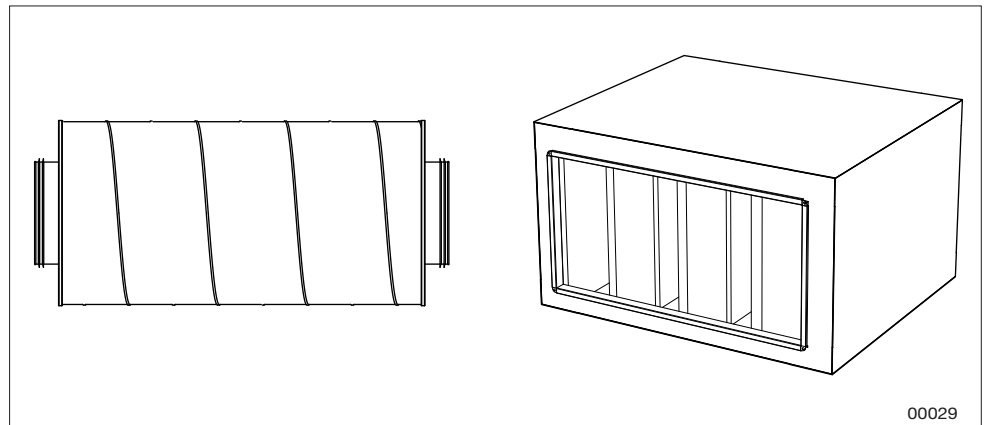

Ronde geluidsdemper TER-04 en rechthoekig grootte 04-28

De geluidsdemper reduceert het geluidsniveau in het systeem.

Controle



WAARSCHUWING!

Risico op ernstig letsel en/of schade aan de luchtbehandelingsaggregaat.

Neem het hele hoofdstuk "1 Veiligheid" door voordat u met de luchtbehandelingsaggregaat gaat werken/onderhouden.

Zorg ervoor dat de dempelementen heel zijn en dat het oppervlakken schoon is.
Actie indien nodig

Schoonmaken



WAARSCHUWING!

Risico op ernstig letsel en/of schade aan de luchtbehandelingsaggregaat.

Neem het hele hoofdstuk "1 Veiligheid" door voordat u met de luchtbehandelingsaggregaat gaat werken/onderhouden.

Stofzuig en/of droog alle oppervlakken zorgvuldig zodat de lijm zijn hechting tussen de oppervlaktelaag en de onderliggende minerale wol niet verliest. Bij een sterkere vervuiling, kan een zwak alkalisch schoonmaakmiddel gebruikt worden.

6.11 Koelmachine (code TEC-R, TEC-M, TECX, TECO). Koelwarmtepomp (code TTC, TTCH)

Algemeen

De bedrijfsparameters van de unit mogen niet worden gewijzigd zonder te controleren of de wijzigingen binnen het bereik van de unit liggen.

Visuele controle

	WAARSCHUWING! Risico op ernstig letsel en/of schade aan de luchtbehandelingsaggregaat. Neem het hele hoofdstuk "1 Veiligheid" door voordat u met de luchtbehandelingsaggregaat gaat werken/onderhouden.
-----------------------------------------------------------------------------------	------------------------------------------------------------------------------------------------------------------------------------------------------------------------------------------------------------------------------------

Controleer:

- de lamellen op de toevoer-/retourluchtwisselaar op mechanische beschadiging.
- de druiptank en afvoer met waterslot (reinig indien nodig).
- of er water in het waterslot zonder terugslagklep zit.
- of het terugslagventiel in een waterslot met terugslagventiel goed sluit.

Schoonmaken

	WAARSCHUWING! Risico op ernstig letsel en/of schade aan de luchtbehandelingsaggregaat. Neem het hele hoofdstuk "1 Veiligheid" door voordat u met de luchtbehandelingsaggregaat gaat werken/onderhouden.
-------------------------------------------------------------------------------------	------------------------------------------------------------------------------------------------------------------------------------------------------------------------------------------------------------------------------------

Als de lamellen op de wisselaar vuil zijn, moeten deze schoongemaakt worden door ze vanaf de inlaatzijde te stofzuigen of ze voorzichtig schoon te blazen vanaf de uitlaatzijde. Bij een sterkere vervuiling, kan een zwak alkalisch schoonmaakmiddel gebruikt worden.

Kijk voor meer informatie bij [Koelwisselaar, schoonmaken](#) bij documentatie op ivprodukt.docfactory.com.

Werking

Controleer of de koelmachine werkt door de temperatuurinstelling (instelwaarde) tijdelijk te verlagen. Als de buitentemperatuur onder de ingestelde waarde voor de start van het koelen komt of bij een lage luchthoeveelheid, start het koelen niet.

Detector koelmiddel

De detectoren zijn zelfkalibrerend en vereisen geen installatie of onderhoud.

7 Alarmmanagement en foutopsporing

Bij units met bedieningssysteem (code MX) kunt u de alarminformatie op het Climatix-display aflezen.

Bij units zonder bedieningssysteem (code UC, MK, US) kunt u de alarminformatie op het Carel-display aflezen.

Druk op het alarmsymbool om de alarmen te tonen.

7.1 Koelmachine grootte 17-22 (code TEC)

Foutopsporing bij alarm

Controle		Mogelijke oorzaak	Maatregel
Toont Carel "Hogedrukschakelaar (16)"?	JA ⇒	Geen of te lage luchthoeveelheid over de condensor	Controleer de luchthoeveelheid over de condensor. Reset de pressostaat handmatig.
		Defecte hogedrukpressostaat	Controleer/vervang. Raadpleeg een gecertificeerde koelservice voor assistentie.
NEE ↓			
Toont Carel alarm "LOP"?	JA ⇒	Tekort aan koelmiddel	Zoek en dicht het lek, vul koelmiddel bij. Raadpleeg een gecertificeerde koelservice voor assistentie.
		Geen of te lage luchthoeveelheid over de verdamper	Controleren/aanpassen van de hoeveelheid.
		Defect expansieventiel of lagedrukpressostaat	Controleer/vervang. Raadpleeg een gecertificeerde koelservice voor assistentie.
NEE ↓			
Toont Carel alarmen met nummers (1)-(15), (17)-(29)?	JA ⇒	Faseverlies/spanningsverlies	Controleer de ingangsspanning (fase en neutrale draad. Reset de frequentieregelaar door de spanning ten minste 1 minuut te onderbreken. Zorg ervoor dat de compressor werkt zonder vreemde geluiden.
		Overbelasting/defecte traploze compressor	Reset de frequentieregelaar door de spanning ten minste 1 minuut te onderbreken. Zorg ervoor dat de compressor werkt zonder vreemde geluiden.
NEE ↓			
Neem contact op met support			

Foutopsporing via symptomen

Symptomen	Mogelijke oorzaak	Maatregel
Laag koelvermogen - te hoge temperatuur in te koelen object/medium	De spanning is verbroken	Controleer de bedienings-/werkschakelaar en zekeringen.
	Geen of te lage luchthoeveelheid over de verdamper	Controleer of niets de luchthoeveelheid belemmert.
	Regelsysteem verkeerd ingesteld/defect	Pas de instelling aan of de vervang de apparatuur.
	Compressor doet het niet	Zie symptoom "Compressor doet het niet".
Compressor doet het niet	De spanning is verbroken	Controleer de bedienings-/werkschakelaar en zekeringen.
	De compressor is gebroken op het beveiligingscircuit	Controleren en reset indien nodig.
	Bedieningssysteem uitgeschakeld	Start het bedieningssysteem.
	Compressor defect	Controleer/vervang. Raadpleeg een gecertificeerde koelservice voor assistentie.
Ijsvorming op de verdamper	Expansieventiel verkeerd afgesteld/defect	Controleer/vervang Raadpleeg een gecertificeerde koelservice.
	Tekort aan koelmiddel	Lekcontrole, dicht het lek en vul koelmiddel bij. Raadpleeg een gecertificeerde koelservice voor assistentie.
	Lage toevoerluchthoeveelheid	Debiet aanpassen.

Resetten alarm

Bij alarm van de frequentieregelaar of het beveiligingscircuit, stopt de compressor en wordt er het algemene alarmrelais geactiveerd. Het alarm kan afgelezen worden op het menu van het bedieningssysteem "Bedrijfsinformatie compressors" en "Status: Alarm".

In geval van alarm moet de fout hersteld worden, daarna moet de knop op het bedieningssysteem voor "Alarm Reset" gedurende minstens 2 sec ingedrukt worden gehouden. Als het alarm van het veiligheidscircuit zich blijft herhalen moet er een erkend koelservicebedrijf bij worden gehaald.

7.2 Koelmachine (grootte 06-12 code TEC-R) / (grootte 06, 10 code TEC-M) - zonder Carel

Foutopsporing via symptomen

Symptomen	Mogelijke oorzaak	Maatregel
Hogedrukpressostaat is geactiveerd	Geen of te lage luchthoeveelheid over de condensor	Controleer de luchthoeveelheid over de condensor. Een geactiveerde hogedrukpressostaat kan komen door een actueel te lage luchthoeveelheid door bijv. een gesloten klep, verstopt filter of verkeerd ingesteld tijdgestuurd programma. Reset de pressostaat handmatig.
	Defecte hogedrukpressostaat	Controleer/vervang. Raadpleeg een gecertificeerde koelservice voor assistentie.
LOC-alarm	Tekort aan koelmiddel	Zoek en dicht het lek, vul koelmiddel bij. Raadpleeg een gecertificeerde koelservice voor assistentie.
	Geen of te lage luchthoeveelheid over de verdamper	Controleren/aanpassen van de hoeveelheid.
	Defect expansieventiel of lagedrukpressostaat	Controleer/vervang. Raadpleeg een gecertificeerde koelservice voor assistentie.
LED is uit of knippert groen op de frequentieregelaar (zie ook onderstaande informatie)	Faseverlies/spanningsverlies	Controleer 1-fase, meet voedingsspanning. Druk op de knop om de hogedrukpressostaat te controleren. Reset de frequentieregelaar door de spanning ten minste 1 minuut te onderbreken. Zorg ervoor dat de compressor werkt zonder vreemde geluiden.
	Overbelasting/defecte traploze compressor	Reset de frequentieregelaar door de spanning ten minste 1 minuut te onderbreken. Zorg ervoor dat de compressor werkt zonder vreemde geluiden.

Groene LED op frequentieregelaar

Op de printplaat van de frequentieregelaar is er een groene LED die de status aangeeft:

- Uit - De voeding ontbreekt of is niet correct. Als de LED niet brandt, ondanks een juiste voedingspanning, duidt dat op een interne fout in de frequentieregelaar.
- Brandt - Normale situatie, voedingspanning is OK.
- Knippert -Frequentieregelaar geeft een probleem aan. Lees het alarm uit volgens "Alarminformatie voor frequentieregelaar en compressor" pagina 66 en neem maatregelen.

Alarminformatie voor frequentieregelaar en compressor

Alarm Climatix (code MX)	Alarm Carel (code UC, MK, US)	Verklaring en maatregel
Randapparatuur	AL P02 Compressoraandrijving: PERIPHERALS_ERROR	Communicatiefout met het elektronische expansieventiel. Compressor draait met beperkte toeren.
Buiten het werkgebied	AL C01 Compressoraandrijving: OUT_OF_ENVELOPE	De compressor heeft gedurende te lange tijd buiten het normale werkgebied gewerkt en is gestopt. Automatische herstart vindt plaats na 60 sec. Na tien herhaalde pogingen om opnieuw op te starten, moet de fout verholpen en het alarm gereset zijn.
Overstroom	AL H01 Compressoraandrijving: OVER_CURRENT	Te hoge stroom is gedetecteerd en de frequentieregelaar is gestopt. Het alarm kan veroorzaakt worden door bijvoorbeeld ontbrekende fase (voedingsspanning), aardingsfout, kortsluiting, compressorstoring of interne fout in de frequentieregelaar. Het alarm moet worden gereset na herhaalde startpogingen.
Hoge DC-spanning	AL H02 Compressoraandrijving: DCLINK_VOLTAGE_HIGH	Te hoge spanning gedetecteerd. Het alarm kan veroorzaakt zijn door bijv. een stroomstoring. Na tien terugkerende alarmen, moet de fout verholpen en het alarm gereset zijn.
Hoge temperatuur frequentieregelaar	AL H03 Compressoraandrijving: DRIVE_TEMPERATURE_HIGH	Een te hoge temperatuur in de frequentieregelaar is gedetecteerd (>115°C) en de frequentieregelaar is gestopt. Het alarm kan worden veroorzaakt door bijvoorbeeld een defecte koelventilator, geblokkeerde luchtstroom of abnormaal hoge omgevingstemperatuur. Het alarm moet gereset worden.
Lage voedingsspanning	AL H04 Compressoraandrijving: SUPPLY_VOLTAGE_LOW	Te lage voedingsspanning gedetecteerd (<180 V). Controleer het spanningsniveau. Wanneer de spanning het normale niveau bereikt, wordt de frequentieregelaar opnieuw opgestart. Het alarm kan komen als gevolg van een geactiveerde hogedrukpressostaat (de frequentieregelaar wordt spanningsloos). Reset door de knop op de pressostaat in te drukken.
Hoge heetgastemp	AL D01 Compressoraandrijving: DISCHARGE_TEMP_HIGH	Te hoge koelvloeistoftemperatuur gedetecteerd. De frequentieregelaar probeert opnieuw te starten wanneer een normale temperatuur wordt gemeten. Na tien pogingen om opnieuw op te starten, moet de fout verholpen en het alarm gereset zijn.
Fout heetgastemp	AL D03 Compressoraandrijving: DISCHARGE_TEMP_INVALID	Temperatuursignaal heetgas is incorrect. Waarschijnlijk storing in bekabeling of sensor. Het frequentieregelaar stopt en start opnieuw wanneer de fout is verholpen.
MB communicatiefout	AL D04 Compressoraandrijving: MODBUS_COM_TIMEOUT	De frequentieregelaar heeft Modbus-communicatie met het Climatix bedieningssysteem verloren en wordt gestopt. Druk op de knop om de hogedrukpressostaat te controleren. Wanneer de communicatie hersteld is, wordt de frequentieregelaar automatisch na 2 minuten gestart.

MOC veiligheid	AL D06 Compressoraandrijving: MOC_SAFETY	De motorbeveiliging (Motor Orientated Control) heeft een fout ontdekt. De frequentieregelaar wordt gestopt. Fouten moeten hersteld en alarmen reset worden. Het alarm kan komen als gevolg van een geactiveerde hogedrukpressostaat (de frequentieregelaar wordt spanningsloos). Reset door de knop op de pressostaat in te drukken.
Lage DC-spanning	AL D07 Compressoraandrijving: DCLINK_VOLTAGE_LOW	Te lage DC-spanning in de frequentieregelaar De frequentieregelaar wordt gestopt. Wanneer de spanning het juiste niveau bereikt, wordt de frequentieregelaar opnieuw opgestart.
Fout lage druk	AL D09 Compressoraandrijving: SUCTION_PRESS_INVALID	Druksignaal onjuist voor lage druk (zuigzijde). Waarschijnlijk storing in bekabeling of sensor. De frequentieregelaar stopt en start opnieuw wanneer er fouten zijn verholpen.
Fout hoge druk	AL D10 Compressoraandrijving: CONDENSEPRESS_INVALID	Druksignaal foutief voor hoge druk Waarschijnlijk storing in bekabeling of sensor. De frequentieregelaar stopt en start opnieuw wanneer er fouten zijn verholpen.
Hoge druk laag	AL D12 Compressoraandrijving: CONDENSER_PRESS_LOW	De druk bij de condensator is te laag na de start. Na tien terugkerende alarmen, moet de fout verholpen en het alarm gereset zijn.
Te veel starts	AL D15 Compressoraandrijving: RESTART_TOO_FREQUENTLY	De compressor is te vaak opnieuw opgestart binnen een tijdbestek van 10 minuten en de frequentieregelaar is gestopt. Het alarm moet gereset worden. Controleer of de luchthoeveelheid juist is. Extra 3 minuten vertraging compressor na uitzetten compressor. Voor UC/MK/US: Controleer of de regelaar die het koelen start/stopt niet te snel is zodat het koelen niet heen en weer gaat tussen AAN en UIT. Er zijn maximaal 6 starts binnen 10 minuten toegestaan, anders wordt een alarm geactiveerd.
Interne fout frequentieregelaar	AL D16 Compressoraandrijving: INTERNAL_ERROR	Interne communicatiefout is gedetecteerd en de frequentieregelaar is gestopt. Waarschijnlijk kan de frequentieregelaar niet opnieuw worden gestart als deze fout optreedt.
Alarm koelmachine: Hogedrukpressostaat	AL C02 Compressor 1: Alarm	Alarm van geactiveerde hogedrukpressostaat. Reset door de knop op de pressostaat in te drukken.
Fout buitentemperatuur	AL P01 B03 Omgevingstemp; sensor defect of niet aangesloten	De frequentieregelaar krijgt geen waarde van de omgevingstemperatuur en kan de compressorwarmte niet regelen.
–	AL G01 Klokkarta fout of niet aangesloten	–
–	AL G02 Uitgebreid geheugen Fout	–
Com.Modbus alarm Danfoss: Alarm	AL D18 Modbus communicatie: Compressoraandrijving AOC AL D18 Modbus communicatie: Compressoraandrijving MOC AL D18 Modbus communicatie: Compressoraandrijving EEV	Het alarm kan komen als gevolg van een geactiveerde hogedrukpressostaat (de frequentieregelaar wordt spanningsloos). Reset door de knop op de pressostaat in te drukken.

Alarm hogedrukpressostaat

Als de hogedrukpressostaat geactiveerd is staat er "Alarm koelmachine: Alarm". Omdat de frequentieregelaar geen spanning meer heeft na een geactiveerde hogedrukpressostaat, heeft dit tot gevolg dat er ook een alarm wordt gegeven voor een communicatiefout "Com. Modbus alarm Danfoss: Alarm".

Resetten alarm

- Een alarm dat veroorzaakt is door geactiveerde hogedrukpressostaat wordt handmatig gereset door op de rode knop op de pressostaat te drukken.
- Alarm van frequentieregelaar of compressor worden gereset door de unit (frequentieregelaar) gedurende minstens 1 minuut spanningsloos te maken.

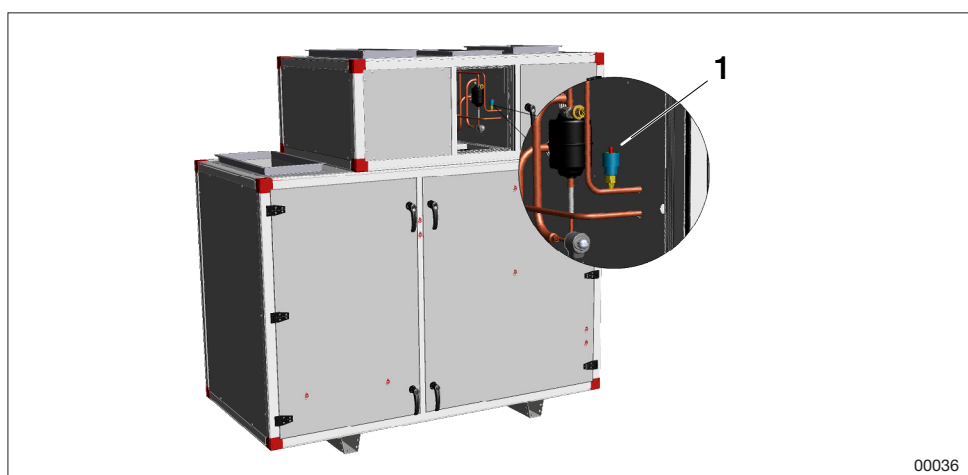

1. Resetknop pressostaat

7.3 Koelmachine (grootte 04-12 code TEC-R) / (grootte 04-12 code TEC-M) / (grootte 17-28 code TECO, TECX) - met Carel. Koelwarmtepomp (code TTC, TTCH)

Foutopsporing bij alarm

Controle		Mogelijke oorzaak	Maatregel
Is de hoogedrukpressostaat geactiveerd?	JA ⇒	Geen of te lage luchthoeveelheid over de condensor	Controleer de luchthoeveelheid over de condensor. Reset de pressostaat handmatig.
		Defecte hogedrukpressostaat	Controleer/vervang. Raadpleeg een gecertificeerde koelservice voor assistentie.
NEE ↓			
Wordt het alarm getoond "118 Compr 1, Lage verdampingsdruk" of "176 Compr 2, LowEvap-Pressure"?	JA ⇒	Tekort aan koelmiddel	Zoek en dicht het lek, vul koelmiddel bij. Raadpleeg een gecertificeerde koelservice voor assistentie.
		Geen of te lage luchthoeveelheid over de verdamper	Controleren/aanpassen van de hoeveelheid.
		Expansieventiel defect	Controleer/vervang. Raadpleeg een gecertificeerde koelservice voor assistentie.
NEE ↓			
Knippert de LED rood op de frequentieregelaar?	JA ⇒	Faseverlies/spanningsverlies	Controleer 3-fasen, meet inkomende spanning. Reset de frequentieregelaar door de spanning ten minste 1 minuut te onderbreken. Zorg ervoor dat de compressor werkt zonder vreemde geluiden.
		Overbelasting/defecte traploze compressor	Reset de frequentieregelaar door de spanning ten minste 1 minuut te onderbreken. Zorg ervoor dat de compressor werkt zonder vreemde geluiden.
NEE ↓			
Wordt het alarm getoond "189 Fase rotatie volgorde"?	JA ⇒	Fout fasevolgorde voor voedingsspanning naar compressor 2	Verbreek de spanning en verwissel de positie van twee van de inkomende fasen.
NEE ↓			
Wordt het alarm getoond "94 Aandrijving offline"?	JA ⇒	ThermoCooler HP heeft geen voedingsspanning 3×400V	Sluit voedingsspanning aan.

Alarminformatie voor frequentieregelaar en compressor

Alarm Climatix	Verklaring en maatregel
Sa. alarm	Algemeen alarm, check alarm in Carel, zie onderstaande tabel.
Alarm C1 H. pressostaat	Hogedrukpressostaat geactiveerd of alarm op de frequentieregelaar.
Alarm C1 EEV motorstoring	Fout in de elektrische koppeling naar het expansieventiel.
Alarm C1 lagedruksensor	Onderbreking of kortsluiting van lagedruksensors. Controleer aansluitingen op Carel, bekabeling en sensors.
Alarm C1 zuiggassensor	Onderbreking of kortsluiting van zuiggassensor. Controleer aansluitingen op Carel, bekabeling en sensors.
Alarm C1 hogedruksensor	Onderbreking of kortsluiting van hogedruksensors. Controleer aansluitingen op Carel, bekabeling en sensors.
Alarm C1 lage oververhitting	Compressorstop veroorzaakt door een lage oververhitting.
Alarm C1 LOP	Compressorstop veroorzaakt door lage verdampingstemperatuur.
Alarm C1 MOP	Compressorstop veroorzaakt door een hoge verdampingstemperatuur.
Alarm C1 communicatie EVD	Fout in communicatie naar EVD (regeling van expansieventiel).
Alarm C1 lage zuiggastemp	Lage zuiggastemperatuur.
Lekkage van koelmiddel toevoerlucht	Er is koudemiddel gedetecteerd bij de toevoerluchtwisselaar van de koelmachine/koelwarmtepomp. De ventilatoren van de unit starten automatisch indien de "Serviceschakelaar" in de stand "Auto" staat.
Lekkage van koelmiddel retourlucht	Er is koelmiddel gedetecteerd bij de retourluchtwisselaar van de koelmachine/koelwarmtepomp. De ventilatoren van de unit starten automatisch indien de "Serviceschakelaar" in de stand "Auto" staat.
Alarm detector toevoerlucht, Busoffl	Geen communicatie met de detector.
Alarm detector retourlucht, Busoffl	Geen communicatie met de detector.

Alarm Carel	Verklaring en maatregel
76 Drive MainsPhaseLoss	Controleert of alle 3 fasen zijn aangesloten op de frequentieregelaar.
81 Drive U_phaseLoss	
82 Drive V_phaseLoss	
83 Drive W_phaseLoss	
94 Aandrijving offline	Geen communicatie met de frequentieregelaar. Controleer of de frequentieregelaar aangesloten is op 3-fase 400V.
118 Compr 1, lage verdampingsdruk	Circuit 1, lage verdampingstemp/druk. Controleer lekkage in het koelcircuit.
121 Compr 1, hogedrukschakelaar	Circuit 1, hogedrukpressostaat geactiveerd. Controleer de luchtstroom en brandklep.
180 Compr 1, hogedrukschakelaar	Circuit 1, hogedrukpressostaat geactiveerd. Controleer de luchtstroom en brandklep.

Foutopsporing via symptomen

Symptomen	Mogelijke oorzaak	Maatregel
Laag koelvermogen - te hoge temperatuur in te koelen object	De spanning is verbroken	Controleer de bedienings-/werkschakelaar en zekeringen.
	Separate voeding niet aangesloten	Sluit de voeding aan.
	Geen of te lage hoeveelheid over de verdamper	Controleer of niets de luchtstroom belemmert.
	Regelsysteem verkeerd ingesteld/defect	Pas de instelling aan of de vervang de apparatuur.
Compressor doet het niet	De spanning is verbroken.	Controleer de bedienings-/werkschakelaar en zekeringen.
	Fout fasevolgorde (compressor 2)	Verwissel de positie van twee van de inkomende fasen.
	De compressor is gebroken op het beveiligingscircuit	Controleren en reset indien nodig.
	Defecte compressor	Controleer/vervang. Raadpleeg een gecertificeerde koelservice voor assistentie.
Ijsvorming op de verdamper (warmteval)	Expansieventiel defect	Controleer/vervang. Raadpleeg een gecertificeerde koelservice voor assistentie.
	Tekort aan koelmiddel	Lekcontrole, dicht het lek en vul koelmiddel bij. Raadpleeg een gecertificeerde koelservice voor assistentie.
	Lage retourluchthoeveelheid	Debiet aanpassen.

Resetten alarm

Bij alarm van de frequentieregelaar of het beveiligingscircuit, stopt de compressor en wordt er het algemene alarmrelais geactiveerd. Het alarm kan afgelezen worden op het menu van het bedieningssysteem "Bedrijfsinformatie compressors" en "Status: Alarm".

In geval van alarm moet de fout hersteld worden, daarna moet de knop op het bedieningssysteem voor "Alarm Reset" gedurende minstens 3 sec ingedrukt worden gehouden. Als het alarm van het veiligheids-circuit zich blijft herhalen moet er een erkend koelservicebedrijf bij worden gehaald.

Neem graag contact met ons op



IV Produkt AB, Sjöuddevägen 7, SE-35043 Växjö, ZWEDEN
+46 470 – 75 88 00
www.ivprodukt.se, www.ivprodukt.com
www.ivprodukt.no, www.ivprodukt.dk, www.ivprodukt.de



Support:

Bediening: +46 470 – 75 89 00, styr@ivprodukt.se
Service: +46 470 – 75 89 99, service@ivprodukt.se
Reserveonderdelen: +46 470 – 75 86 00, reservdelar@ivprodukt.se
DU/Documentatie: +46 470 – 75 88 00, du@ivprodukt.se
