

Returluftsdel (kode EBD)



Returluftsdel EBD er en aggregatdel med to spjeld spesielt utviklet for returluftsdrift for oppvarming av lokalet på nattestid.

- Returluftsdel EBD har innebygde spjeld av IV Produkts typeKJS.
- Spjeldet er produsert av anodiserte aluminiumsprofiler og oppfyller korrosjonsklasse C4. SS-EN ISO 12944-2.
- Spjeldbladet drives av tannhjul i ABS-plast og en slangepakning av bundet silikongummi danner tetning mellom bladene.
- For størrelse 060–600 er spjeldene sammenkoblet til en felles innvendig aksel.
- Tetthetsklasse 3 i henhold til SS-EN1751 (VVS AMA-98).
- Tillatt temperatur: -40 til +80 °C.
Tillatt differansetrykk: maks. 1400 Pa.
- Returluftsdel EBD har en inspeksjonsluke i både det øvre og nedre planet.

Utførelsesform

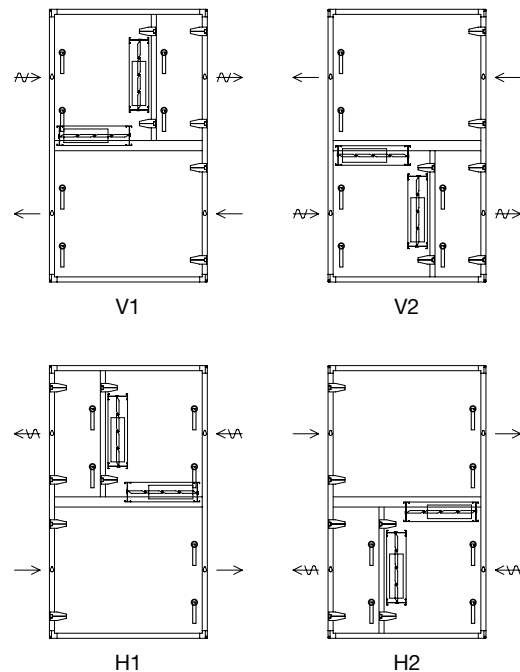

V = venstremodell, H = høyremodell

Mål og vekt

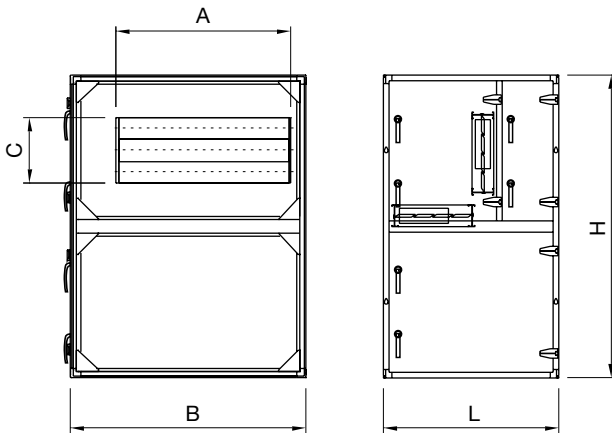

Størrelse	Mål (mm)					Vekt (kg)*	Erf. dreiem. (Nm)
	L	B	H	A	C		
060	630	850	880	500	200	50	3
100	630	980	1010	700	200	63	3
150	780	1080	1390	800	300	94	5
190	780	1360	1390	1000	300	101	5
240	930	1360	1610	1000	400	124	6
300	930	1580	1610	1200	400	136	6
360	930	1580	1980	1200	500	167	8
480	930	1950	1980	1400	500	186	8
600	1080	2160	2190	1600	600	225	12
740	962	2480	2480	2000	500	395	2×6**
750	962	2020	2740	1600	500	355	2×6**
850	962	2560	2740	2200	500	430	2×6**
950	1162	2020	3320	1600	700	445	2×7**

* Oppgitt vekt avser chassis med standardisolering. For chassis med isolering i brannklasse EI30 beregnes vekten i produktvalgsprogrammet IV Produkt Designer.

** 2 stk spjeldmotorer kreves (spjeldaksel 12×12 mm).

Drift og vedlikehold

Spjeld

Generelt

Spjeldets oppgaver er å styre, sperre og lede luften. Dårlig funksjonalitet leder til forstyrrelser som kan lede til alvorlige problemer. For eksempel om uteluftsspjeldet ikke stenges helt når aggregatet stopper, kan varmebatteriet fryse i stykker.

Lækker spjeldet, kan det føre til økt energiforbruk p.g.a. lekkasje grunnet termiske stikkrefter. Dersom uteluftsspjeldet ikke åpnes helt, reduseres luftsirkulasjonen.

Problemløsning

Kontroll

Kontrollerer dysefunksjonen (se styrings- og reguleringsfunksjon i henhold til driftskort).

Kontroller at spjeldet er helt tett når det stenges, i andre tilfeller justeres spjeldbladene slik at største mulige tetthet oppnås.

Kontroller tetningslister.

Kontroller koblingsarm mellom de ulike spjeldene. Smøres ved behov.

Rengjøring

Rengjør spjeldbladene.